

НАЦІОНАЛЬНИЙ УНІВЕРСИТЕТ  
«ЧЕРНІГІВСЬКИЙ КОЛЕГІУМ» ІМЕНІ Т.Г. ШЕВЧЕНКА

ПСИХОЛОГО-ПЕДАГОГІЧНИЙ ФАКУЛЬТЕТ

Кафедра екологічної психології  
та соціології



# САМОСТІЙНА РОБОТА СТУДЕНТІВ

навчально-методичний посібник  
для студентів IV курсу  
спеціальності «Психологія»

Чернігів – 2018







НАЦІОНАЛЬНИЙ УНІВЕРСИТЕТ  
«ЧЕРНІГІВСЬКИЙ КОЛЕГІУМ» ІМЕНІ Т.Г. ШЕВЧЕНКА

ПСИХОЛОГО-ПЕДАГОГІЧНИЙ ФАКУЛЬТЕТ

Кафедра екологічної психології  
та соціології

# **САМОСТІЙНА РОБОТА студентів**

навчально-методичний посібник  
для студентів IV курсу  
спеціальності "Психологія"

Чернігів – 2018

УДК 378. 147. 091. 322 : 159. 9 (075.8)

С 17

Рекомендовано до друку вченою радою  
психолого-педагогічного факультету  
(протокол № 3 від 30 жовтня 2018 р.)

**Рецензенти:**

- Чепурна А. М. кандидат психологічних наук, доцент, кафедри  
Організаційної соувально-психологічної допомоги  
населенню Чернігівського Національного  
технологічного університету.
- Лісневська А.О. кандидат психологічних наук, доцент  
кафедри загальної, вікової та соціальної  
психології Національного університету  
«Чернігівський колегіум» імені Т.Г.Шевченка

**Науковий редактор:** Шлімакова І.І.

**Ш Самостійна робота студентів :** навчально-методичний посібник  
для студентів 4-го курсу спеціальності "Психологія" /І.І.  
Шлімакова, В.А. Дяченко, І.А. Мунасіпова-Мотящ, О.О. Буковська,  
О.Л. Гірченко/за ред. І.І. Шлімакової. - Чернігів: НУЧК імені  
Т.Г. Шевченка, 2018. - 123 с.

УДК 378. 147. 091. 322 ; 159.9 (075.8)

У навчально-методичному посібнику представлені методичні засади системи самостійної роботи студентів та подані методичні вказівки до її виконання з навчальних дисциплін, викладання яких забезпечує колектив кафедри екологічної психології та соціології, зокрема: «Основи психотерапії», «Клінічна психологія», «Спеціальна психологія», «Фізіологічні основи психічної саморегуляції», «Психологія адиктивної поведінки», «Екологічна психотерапія».

Посібник підготовлений відповідно до вимог Державного освітнього стандарту вищої освіти, з урахуванням сучасних досягнень психологічної науки та практики.

Навчально-методичне видання призначене для студентів 4-го курсу, які навчаються за спеціальністю «Психологія», а також для всіх, кого цікавлять питання психологічної теорії і практики.



## **ЗМІСТ ПЕРЕЛІК УМОВНИХ ПОЗНАЧЕНЬ**

**ЗВО** – заклад вищої освіти

**Д/В** – денне відділення

**МКР** – модульна контрольна робота

**ІТЗ** – індивідуальні творчі завдання

**З/В** – заочне відділення

**ЗТК** – заліковий тестувальний комплекс

**КЗ** – контрольні завдання

**СРС** – самостійна робота студентів



## ЗМІСТ

<b>ПЕРЕЛІК УМОВНИХ ПОЗНАЧЕНЬ.....</b>	<b>4</b>
<b>ПЕРЕДМОВА .....</b>	<b>6</b>
<b>МЕТОДИЧНІ ЗАСАДИ СИСТЕМИ САМОСТІЙНОЇ РОБОТИ СТУДЕНТІВ</b>	
Характеристики самостійної роботи.....	7
Розподіл самостійної роботи і зміст завдань .....	9
Організація самостійної роботи.....	10
Контроль за виконанням самостійної роботи.....	11
<b>МЕТОДИЧНІ ВКАЗІВКИ ДО ВИКОНАННЯ САМОСТІЙНОЇ РОБОТИ З НАВЧАЛЬНИХ ДИСЦИПЛІН</b>	
Основи психотерапії.....	12
Клінічна психологія .....	31
Спеціальна психологія .....	52
Основи психічної саморегуляції .....	69
Психологія адиктивної поведінки .....	89
Екологічна психотерапія.....	109
<b>ДОДАТКИ .....</b>	<b>121</b>

## ПЕРЕДМОВА

В сучасних умовах самостійність стає професійно необхідною якістю особистості. Спеціаліст-психолог повинен оперативно приймати нешаблонні рішення, діяти самостійно, творчо. Саме там, де здійснюється самостійний пошук принципів, способів дій, починається творчість, що є вищим ступенем розвитку самостійної особистості. У закладі вищої освіти підготовка майбутніх спеціалістів має орієнтуватися на формування у студентів цієї якості, а не лише на репродуктивну виконавську діяльність.

Самостійна особистість не тільки вирішує поставлені завдання, а й ставить перед собою цілі щодо власного почину, тобто володіє ініціативністю і має потребу приймати та здійснювати власні рішення. Після прийняття рішення самостійна особистість готова нести відповідальність за його практичне втілення, за свої дії, в основі яких лежить впевненість у їх правильності та своєчасності. Водночас самостійна людина здатна визнавати свої помилки, якщо дійсність свідчить, що не всі обставини було нею враховано під час прийняття. Отже, самостійність – це інтегративна якість особистості, що полягає у здатності та потребі приймати й реалізовувати рішення з власної ініціативи і нести за них відповідальність.

Вищий, творчий рівень розвитку самостійності полягає в потребі постійно ставити перед собою нові цілі та завдання, спрямовані на вихід за межі заданого, на пошук і відкриття нових закономірностей та способів розв'язання.

Виховання у студентів навичок самостійної роботи з навчальним матеріалом, науковою і навчально-методичною літературою належить до першочергових завдань вищої школи.

**Самостійна робота студентів** – це спланована пізнавальна, організаційно і методично направлена діяльність, яка здійснюється без прямої допомоги викладача, на досягнення результату. Як форма організації індивідуального вивчення студентами навчального матеріалу поза аудиторний час, вона є основним засобом оволодіння навчальним матеріалом у час, вільний від обов'язкових навчальних дисциплін.

Викладач не обмежується вибором завдань для самостійної роботи. Зміст СРС та її наповнення визначаються робочою навчальною програмою, підручниками, методичними посібниками та додатковою літературою. Головна форма навчання – практична. Завдань з різних навчальних дисциплін можуть бути різними. Обсяг завдань визначається викладачем.

Самостійні завдання можуть виконуватись у робочому зошиті, щоденнику, картках, альбомних листках. Кращі роботи як зразки залишаються на кафедрі та експонуються на виставці студентських робіт.

# МЕТОДИЧНІ ЗАСАДИ СИСТЕМИ САМОСТІЙНОЇ РОБОТИ СТУДЕНТІВ

## ХАРАКТЕРИСТИКИ САМОСТІЙНОЇ РОБОТИ

**Метою** самостійної роботи студента (СРС) є забезпечення засвоєння у повному обсязі навчальної програми шляхом свідомого закріплення, поглиблення і систематизації набутих теоретичних знань, а також опанування навичок роботи з навчальною та науково-методичною літературою, вміння вільно орієнтуватися в інформаційному просторі.

Самостійна робота **сприяє**: поглибленню й розширенню знань; формуванню інтересу до пізнавальної діяльності; оволодінню прийомами процесу пізнання; розвитку пізнавальних здібностей.

Основними **функціями** самостійної роботи студентів є: пізнавальна, самостійна, прогностична, коригуюча та виховна.

У ході самостійної роботи, що планується з кожної навчальної дисципліни, студент може:

- освоїти теоретичний матеріал з дисципліни, що вивчається;
- закріпити знання теоретичного матеріалу, використовуючи необхідний інструментарій практичним шляхом;
- застосувати отримані знання і практичні навички для аналізу ситуації і вироблення правильного рішення;
- застосувати отримані знання і вміння для формування власної позиції, теорії, моделі .

### **Види СРС**

- переробка інформації, отриманої безпосередньо на обов'язкових навчальних заняттях;
- освоєння лекційного курсу, а також освоєння окремих тем, окремих питань тем, окремих положень і т.д.;
- робота з відповідними підручниками та особистим конспектом лекцій;
- самостійне вивчення окремих тем або питань із розробкою конспекту;
- робота з відповідною літературою;
- підготовка до групової дискусії;
- підготовлена робота в рамках ділової гри, «кейс стаді» (метод ситуацій);;
- письмовий аналіз конкретної ситуації, розробка проектів;
- творчі завдання;
- виконання підготовчої роботи до лабораторних та практичних занять;
- підготовка письмових відповідей на проблемні питання;

- виготовлення наочності;
- складання картотеки літератури за змістом фахової діяльності;
- підбір власної бібліотеки з основних напрямів фахової діяльності;
- виступ з повідомленнями на семінарських заняттях;
- виконання письмових контрольних, лабораторних робіт;
- кодування інформації (складання схем, таблиць);
- підготовка реферату з елементами наукового дослідження та його презентація;
- систематизація вивченого матеріалу перед заліком.

Перераховані види самостійної роботи відповідають наявним чотирьом рівням навчання (рис. 1):



Рис. 1. Піраміда навчання

1 Навчання як отримання знань, коли студент «знає про».

2 Формування в процесі навчання розуміння студентом предмету вивчення. Студент «знає як», тобто може зіставити різні ідеї, має уявлення про тенденції розвитку, взаємозв'язок ідей, може співвіднести ці ідеї зі своїми власними уявленнями.

3 Уміння застосувати вивчені ідеї, при необхідності їх моделювати відповідно до власного контексту і знаходити найбільш доречні рішення. Студент «уміє застосувати своє знання як».

4 Навчання як розвиток особистості – найбільш софістичний рівень навчання, при якому той, хто навчається, усвідомлює себе частиною світу, що

вивчається ним, у якому він збирається діяти. У цьому випадку передбачається, що той, хто навчається, змінюватиме свій контекст, вироблятиме власні моделі.

*Залежно від предмету вивчення самостійна робота може включати всі вищезазначені типи СРС або їх частини в найрізноманітніших співвідношеннях.*

## РОЗПОДІЛ САМОСТІЙНОЇ РОБОТИ І ЗМІСТ ЗАВДАНЬ

Студент, що приступає до вивчення навчальної дисципліни, отримує інформацію про всі види самостійної роботи по курсу. Об'єм і види самостійної роботи встановлюються навчальним планом, а також робочими програмами дисциплін (у відповідності з вимогами нормативних документів до робочих програм дисциплін).

Перед виконанням самостійної роботи *уважно прочитайте інструкцію*, в ній чітко даються методичні вказівки щодо видів та змісту завдань до конкретної дисципліни. Зверніть увагу, що до кожної навчальної дисципліни подано окрему інструкцію.

Завданнями СРС можуть бути засвоєння певних знань, умінь, навичок, закріплення та систематизація набутих знань, їхнє застосування за вирішення практичних завдань та виконання творчих робіт, виявлення прогалин у системі знань із предмета.

Самостійна робота для студентів може містити індивідуальні творчі завдання, які передбачають поглиблене вивчення і ширше розуміння тематичного матеріалу.

*Індивідуальна творча робота* – це засіб оволодіння студентом навчальним матеріалом, який передбачає створення умов для повної реалізації творчих можливостей студента, застосування його набутих знань на практиці.

Вимоги до термінів подачі матеріалів виконаних індивідуальних завдань є ідентичними до вимог подачі матеріалів самостійної роботи.

Успішне виконання завдань самостійної роботи можливе за таких умов:  
якщо ця робота чітко організована ;  
якщо вона є системною, а не епізодичним явищем;  
якщо упродовж її виконання є постійна взаємодія з викладачем.

## ОРГАНІЗАЦІЯ САМОСТІЙНОЇ РОБОТИ

Самостійна робота студентів потребує чіткої організації, планування, системи й певного керування (обсяг завдань, типи завдань, методичні рекомендації щодо їхнього виконання, аналіз передбачуваних труднощів, облік, перевірка та оцінювання виконаних робіт), що сприяє підвищенню якості навчального процесу. Успіх цієї роботи багато в чому залежить від бажання, прагнення, інтересу до роботи, потреби в діяльності, тобто від наявності позитивних мотивів. Велике значення під час самостійної роботи студента мають його спрямованість, психологічна готовність, а також певний рівень бази знань, на який будуть нашаровуватися нові знання.

Процес організації самостійної роботи студентів включає такі *етапи*:

- підготовчий (визначення мети, складання програми, підготовка методичного забезпечення, устаткування);
- основний (реалізація програми, використання прийомів пошуку інформації, засвоєння, переробки, застосування, передачі знань, фіксація результатів, самоорганізація процесу роботи);
- завершальний (оцінка значущості і аналіз результатів, їх систематизація, оцінка ефективності програми і прийомів роботи, висновки про напрями оптимізації праці).

Організацію самостійної роботи студентів забезпечує кафедра екологічної психології та соціології, викладачі.

*Кафедра* для забезпечення навчального процесу виконує такі роботи:

- розподіляє матеріал робочої програми дисципліни за модулями;
- розробляє завдання для внутрішньомодульних самостійних робіт, контрольних заходів і встановлює для кожного завдання бальну оцінку;
- протягом першого тижня триместру інформує студентів і деканат про зміст, тематику і кількість балів за всіма видами робіт і занять, що проводяться в даному семестрі, а також про встановлені терміни звіту за кожним модулем;
- забезпечує контроль організації і якості виконання самостійної роботи студентів;
- визначає бюджет часу студентів (способом визначення бюджету часу студентів є самофотографія, хронометраж часу студентських робіт);
- забезпечує студентів необхідними методичними матеріалами;
- забезпечує студентів переліком інформаційних ресурсів, що підлягають самостійному вивченню;
- забезпечує проведення консультацій;
- інформує студентів про результати рубіжного контролю;
- аналізує ефективність самостійної роботи студентів, вносить корективи з метою активізації і вдосконалення самостійної роботи студентів;
- здійснює моніторинг розвитку навиків самостійної роботи студентів і розробляє рекомендації з їх вдосконалення.

### ***Викладач:***

- *знайомить студентів:*

- із системою форм і методів навчання у ЗВО, науковою організацією праці, методикою самостійної роботи, критеріями оцінки якості виконуваної самостійної роботи;
- із метою, засобами, трудомісткістю, термінами виконання, формами контролю самостійної роботи студентів;

- *формує:*

- уміння пошуку оптимальних варіантів відповідей, розрахунків, рішень;
- навички наукового дослідження;

- розвиває навички роботи з підручником, класичними першоджерелами і сучасною науковою літературою;

- проводить групові і індивідуальні консультації щодо методики самостійної роботи;

- здійснює систематичний контроль виконання студентами графіка самостійної роботи;

- проводить аналіз і дає оцінку роботи.

### ***Студент:***

- здійснює щоденні заняття самостійною роботою;
- складає графік самостійної роботи з урахуванням розкладу аудиторних занять;
- з метою швидкого пошуку необхідної літератури оволодіває навичками користування каталогами та картотеками бібліотеки.

## **КОНТРОЛЬ ЗА ВИКОНАННЯМ САМОСТІЙНОЇ РОБОТИ**

Контроль знань і виконання СРС проводиться відповідно до встановлених вимог.

Застосовуються такі *форми контролю СРС:*

- проведення екзамену;
- проведення заліку;
- тестування;
- колоквиум;
- проведення модульних контрольних робіт;
- проведення підсумкових контрольних робіт;
- письмові опити (або диктанти) з теорії;
- перевірка домашніх завдань;
- прослуховування доповіді з самостійно вивчених тем;
- захист реферату;
- захист комплексу лабораторних робіт;
- захист курсових проектів і курсових робіт.

Можливим є застосування й інших форм контролю СРС.

# МЕТОДИЧНІ ВКАЗІВКИ ДО ВИКОНАННЯ САМОСТІЙНОЇ РОБОТИ З НАВЧАЛЬНИХ ДИСЦИПЛІНИ

## НАВЧАЛЬНА ДИСЦИПЛІНА «ОСНОВИ ПСИХОТЕРАПІЇ»

*Опис дисципліни:* кредитів ECTS – 4; змістових модулів – 3;  
загальна кількість годин – 120;  
кількість годин самостійної роботи - 80.

*Форма підсумкового контролю:* екзамен.

 **Психотерапія** (від грецького psyche - душа і therapeia - лікування)

– галузь психології, що вивчає механізми, способи і прийоми професійного надання психологічної допомоги з метою розв'язання проблем, звільнення від психосоматичних симптомів або актуалізації резервів особистісного зростання.

### Мета та завдання курсу

**Метою** викладання навчальної дисципліни «Основи психотерапії» являється ознайомлення студентів з теоретико-методологічними засадами психотерапії, основними напрямками психотерапії; формування базових уявлень про психотерапевтичний процес, методи, техніки психотерапії; розкрити особливості зарубіжного та вітчизняного досвіду у галузі психотерапії, а також про роль і можливості психолога у проведенні психотерапевтичних процедур та заходів.

Основними **завданнями** вивчення дисципліни «Основи психотерапії» являються:

- сформувати у студентів систему основних понять дисципліни та уявлення про місце психотерапії в структурі практичної допомоги;
- ознайомити студентів з найбільш відомими психотерапевтичними методами та техніками;
- забезпечити засвоєння етичних норм, які є обов'язковими для діяльності психотерапевта;
- дати студентам загальне уявлення про галузі застосування психотерапії в клінічній практиці.

### Перелік знань і умінь

У результаті вивчення курсу студент має:

**знати:**



- основні напрямки, моделі, види психотерапії;
- класифікацію методів психотерапевтичного впливу;
- професійні та етичні обов'язки психотерапевта;
- показання та протипоказання до кожного з видів психотерапії;
- методи та техніки психотерапевтичного впливу.

**уміти:**

- аналізувати психотравмуючу ситуацію;
- визначати проблематику клієнта та рекомендувати метод психотерапії у кожному конкретному випадку;
- використовувати різні техніки для допомоги клієнту в усвідомленні та подоланні його психологічних проблем.

## **Тематичний план курсу**

### ***Змістовий модуль 1. Загальнонаукова характеристика психотерапії як виду психологічної допомоги***

***Тема 1. Психотерапія як галузь психологічних знань та специфічна практика.*** Предмет і завдання психотерапії. Історія розвитку психотерапії. Психотерапевтичне втручання. Методи та функції клініко-психологічних інтервенцій. Концепція норми та патології. Психологічне консультування. Психологічна корекція. Суть поняття «психотерапія»: медичний та психологічний підходи. Теорія психотерапії. Психодинамічний підхід. Поведінковий напрямок. Гуманістичний напрямок. Симптоматична та патогенетична психотерапія. Систематизація психотерапії.

***Тема 2. Феномен психотерапевтичного процесу. Особистість психотерапевта.*** Поняття методу в психотерапії. Підходи до класифікації методів. Структура психотерапії. Етапи психотерапевтичного впливу. Загальні фактори психотерапії. Особистість психотерапевта. Стратегії поведінки психотерапевта. Взаємовідносини «пацієнт – психотерапевт». Узгодженість принципів «там і тоді» та «тут і тепер». Показання до психотерапії. Клієнти психотерапевтів. Психотерапевтичний вплив. Вплив на психічні процеси, психічні стани, якості особистості. Оцінка ефективності психотерапії.

### ***Змістовий модуль 2. Основні напрями психотерапії***

***Тема 1. Основні психотерапевтичні підходи. Динамічний напрямок психотерапії.*** Історичний розвиток психоаналізу. Механізми психологічного захисту. Психоаналіз З. Фрейда: основні поняття, терапевтичні чинники (конфронтація, інтерпретація, припрацювання, метод вільних асоціацій, інтерпретація сновидінь, аналіз опору, аналіз переносу). Індивідуальний психоаналіз Адлера: основні положення та техніки (суб'єктивність сприйняття дійсності, цілісність та доцільність, комплекс неповноцінності та компенсації). Аналітична психотерапія К. Юнга. Концепція неврозу: підходи З. Фрейда, К.

Юнга, А. Адлера, К. Хорні, Е. Фрома. Сучасні методи психодинамічної психотерапії.

**Тема 2. Основні психотерапевтичні підходи. Когнітивно-поведінкова психотерапія.** Біхевіоральна психотерапія: історія становлення; психотерапевтичні техніки: метод негативного впливу; скілл-терапія; штрафи та покарання; позитивне підкріплення. Особливості когнітивної терапії. Рационально-емотивна терапія А.Елліса – основні положення і техніки. АВС-теорія; “кодекс невротика” і шляхи його подолання. Обговорення та подолання ірраціональності; когнітивні домашні завдання; рационально-емотивна уява; рольова гра; атака на страх. Когнітивна терапія Бека – терапія депресії: усвідомлення та вербалізація неадаптивних концепцій; зміна правил регуляції правил поведінки; сократівський діалог; “що ...якщо”.

**Тема 3. Основні психотерапевтичні підходи. Екзистанційно-гуманістичний напрям психотерапії.** Екзистанційно-гуманістична психотерапія. Клієнтцентрована терапія Роджерса: основні положення вчення К.Роджерса: емпатія, самість, конгруентність, психологічний клімат; роль психолога консультанта; психотехніка в клієнтцентрованій ПТ. Психотерапія гештальт, основні поняття та техніки: холістичний підхід у гештальт психології; тут і тепер; контініум усвідомлення; невротичні механізми – інтроєкція, проєкція, рефлексія, злиття; гештальт-молитва. Логотерапія Франкла: основні поняття та техніки. Екзистенційна психотерапія.

### ***Змістовий модуль 3. Сучасні методи психотерапії***

**Тема 1. Нові підходи у психотерапії. Інтегративна психотерапія.** Постмодернізм, симулякр. Теоретична модель розвитку, емпірична модель розвитку, інтегративна психотерапія, еkleктична психотерапія. Дазейн - аналіз, НЛП, психосинтез, особистісно-орієнтована терапія, ерісконовський гіпноз, психодрама, метод сімейних розстановок, кататимно-імагінативна терапія, терапія первинного крику, тілесно-орієнтована терапія, естетотерапія.

**Тема 2. Естетотерапія як складова сучасної психотерапії.** Естетотерапія, казкотерапія, музикотерапія, арт-терапія, фототерапія, пісенна терапія, кольоротерапія, бібліотерапія, лялькотерапія, кінотерапія, танцювальна терапія, пісочна терапія, ігрова терапія, натурпсихотерапія, ліпотерапія, глинотерапія, кінезітерапія, маматерапія, анімалотерапія (пет-терапія, дельфінотерапія), аромотерапія, сміхотерапія.

### ***Змістовий модуль 4. Основні форми психотерапії***

**Тема 1. Основні форми психотерапії. Індивідуальна та групова психотерапія.** Специфіка групової психотерапії. Організація групової психотерапії: форми організації психотерапевтичних груп; критерії відбору учасників групової психотерапії; груповий контракт. Чинники впливу групової психотерапії: спонукання надії; відчуття подібності проблем; інформаційний аспект; альтруїзм; навчання соціальних вмінь; наслідування; інтерперсональне

навчання; катарсис; екзистенційні чинники. Фази розвитку групи: фаза орієнтації; фаза конфронтації; фаза експлорації проблем на індивідуальному та груповому рівнях; фаза завершення терапії. Специфіка роботи та вимоги до особистості групового психотерапевта.

**Тема 2. Основні форми психотерапії. Сімейна психотерапія.** Загальні положення сімейної психотерапії. Кризи в сімейних взаємовідносинах. Системна (структурна) сімейна психотерапія. Етапи сімейної психотерапії. Основні методи ігрової психотерапії в дитячому віці. Специфічність ігрової психотерапії. Основні напрямки групової психотерапії. Мета ігрової психотерапії. Показання до ігрової психотерапії. Дитячий малюнок: психодіагностичний і психотерапевтичний аспекти.

## Рекомендована література

### *Базова*

1. Александров А. А. Психотерапия: Учебное пособие. – СПб. : Питер, 2004. – 480 с.
2. Бурлачук Л.Ф., Кочарян А.С, Жидко М.Е. Психотерапия: Учебник для вузов. – изд. 3-е, исправ. и доп. – СПб. : Питер, 2012. – 496 с.
3. Бондаренко А.Ф. Психологическая помощь: теория и практика: Учеб. пособие для студ. старших курсов психологич. фак. и отд-ний ун-тов. – М.: Изд-во "Ин-та психотерапии", 2000. – 368с.
4. Вайнер И. Основы психотерапии. – СПб. : Питер, 2002. – 288 с.
5. Калина Н.Ф. Основы психотерапии. – М. : Реал-бук; К.: Ваклер, 1997. – 272 с.
6. Кондрашенко В.Т., Донской Д.И. Игумнов С.А. Общая психотерапия. изд. 4-е, перераб. и доп. – Минск. : Выш. школа, 1999. – 524 с.
7. Справочник практического психолога: Психотерапия / сост. С.Л. Соловьева. – М. : АСТ; СПб.: Сова, 2007. – 575 с.
8. Соколова Е.Т. Психотерапия: теория и практика: Учебное пособие для студентов высших учебных заведений. – изд. 4-е, исправ. и доп. – М.: Академия, 2010. – 368с.
9. Психотерапия: учебник для вузов / Под ред. Б.Д. Карвасарского. – изд. 4-е, исправ. и доп. – СПб.: Питер, 2012. – 672 с.
10. Федій О. Естетотерапія. Навчальний посібник. – К. : Центр навчальної літератури, 2007. – 256 с.
11. Эйдмиллер Э.Г., Юстицкис В.В. Психология и психотерапия семьи. – 3-е изд. – СПб. : Питер, 2012. – 672 с.

### *Допоміжна*

1. Абабков А. А. Проблема эффективности в психотерапии. – СПб. : Изд-во СПб. ун-та, 1998. – 76 с.
2. Абрамова Г. С. Практикум по психологическому консультированию. – Екатеринбург : Деловая книга, М. : Изд. центр "ACADEMIA" 1995. – 128 с.

3. Адлер А. Практика и теория индивидуальной психологии: Лекции по введению в психотерапию для врачей, психологов и учителей. – М.: Изд-во Института Психотерапии., 2002. – 214с.
4. Александров А.А. Интегративная психотерапия. – СПб. : Питер, 2009. – 672 с.
5. Аппигнанези Р. Психоанализ в иллюстрациях / Р.Аппигнанези, О.Зарате.- М.: Психоаналетическая ассоциация, 1996. – 176с. – (Сер. "Психология в иллюстрациях").
6. Ассаджоли Р. Психосинтез: теория и практика: От душевного кризиса к высшему "Я". – М.: REPL-book, 1994. –314с.
7. Базисное руководство по психотерапии / Под ред. А. Хайглз-Эвертс. – СПб.: Речь, 2002. – 784 с.
8. Браун Д. Теория и практика семейной психотерапии/ Д.Браун, Д.Кристенсен; Пер с англ.Мухиной Н.А.- 3-е изд. международное.- СПб. : Питер, 2001. – 352 с. – (Золотой фонд психотерапии.).
9. Бьюдженталь Дж. Искусство психотерапевта. – СПб. : Питер, 2001. – 304 с.
- 10.Вачков И.В. Основы технологии группового тренинга: Психотехники: Учеб. пособие. – М. : Изд-во "Ось-89", 2000. – 224с.
- 11.Введение в психотерапию / Под ред. С. Блох. – Амстердам, К., 1997. – 280 с.
- 12.Гингер С. Что такое гештальт ? – СПб., 1996. – 41 с.
- 13.Игумнов С.А. Психотерапия детей и подростков. – Ростов-на-Дону : Феникс, Минск : МЕТ, 2005. – 228 с. (Серия «Психологический практикум»).
- 14.Игровая терапия как способ решения проблем ребенка.: Навчально-метод. пос./ Пер.Мошинской Л.Р.- Москва-Воронеж : НПО "МОДЭК", 2001. – 320с. – (Серия "Библиотека психолога").
- 15.З. Фрейд, психоанализ и русская мысль / Ред.-сост. В. М. Лейбин. – М. : Республика, 1994. – 384 с.
- 16.Калина Н. Ф. Основы психоанализа. – М. : Рефл-бук; К. : Ваклер, 2001. – 352 с.
- 17.Когнитивная психотерапия расстройств личности / Под ред. А. Бека, А. Фримена. – СПб. : Питер, 2002. – 554 с. (Серия “Практикум по психотерапии”).
- 18."Конечный и бесконечный анализ" З. Фрейда / Под ред. Дж. Сан-длер. - М. : МГМ-INTERNA, 1998. – 244 с.
- 19.Купер П. Современный психоанализ. - СПб. : Б.С.К., 1997. – 348 с.
- 20.Лэндрет Г.Л. Игровая терапия: искусство отношений. – М: Ин-т практич. психологии, 1998. –368с.
- 21.Ляйбинг Э., Рюгер У. Клиент-центрированная разговорная психотерапия // Базисное руководство по психотерапии. – СПб. : Речь, 2002. – С. 417-447.
- 22.Мак-Вильямс Н. Психоаналитическая диагностика. – М. : Класс, 1998. – 480 с.

23. Маслоу А. Дальние пределы человеческой психики. – СПб. : Евразия, 1999. – 432 с.
24. Перлз Ф. Гештальт-подход и свидетель терапии. – М.: Прагма. 1996. 236 с.
25. Польстер И., Польстер М. Интегрированная гештальт-терапия. – М. : Кларе, 1997. – 272 с.
26. Психоаналитические термины и понятия: Словарь / Под ред. Э. Мур, Б. Д. Файн. – М. : Класс, 2004. – 204 с.
27. Психотерапевтическая энциклопедия / Под ред. Б.Д. Карвасарского. – СПб. : Питер Ком, 1999. – 752 с.
28. Роджерс К. Взгляд на психотерапию. Становление человека. – М. : Прогресс, 1994. – 478 с.
29. Роджерс К. Клиент-центрированная терапия. – М. : Рефл-бук; К. : Ваклер, 1997. – 320 с.
30. Роджерс К. Психология супружеских отношений. Возможные альтернативы – М.: изд-во ЭКСМО – Пресс, 2002 – 288с.
31. Рудестам К. Групповая психотерапия (психокоррекционные группы: теория и практика). – М., 1990. – 368 с.
32. Руководство по телесно-ориентированной психотерапии. – СПб. : Речь, 2000. – 256 с.
33. Самуэлз Э. Юнг и постъюнгианцы. – М. : ЧеРо, 1997. – 416 с.
34. Сандомирский М. Психосоматика и телесная психотерапия: Практическое руководство. – М. : Класс, 2005. – 592 с.
35. Слободяник А.П. Психотерапия, внушение, гипноз / Изд. 3-е, исправ. и доп. – К. : Здоров'я, 1978. – 480с.
36. Современный психоанализ / Под ред. Н. Ф. Калины. – М.; К. : РЕФЛ-бук, Ваклер, 2003. – 216 с.
37. Солсо Р. Л. Когнитивная психология. – М., 1996. – 600 с.
38. Терапевтические отношения в психоанализе / Под ред. И. Ю. Романова. – М. : Когито-центр, 2002. – 236 с.
39. Федоров А.П. Когнитивно- поведенческая психотерапия. – СПб. : Сова, 2002. – 334 с.
40. Франкл В. Воля к смыслу. – М.: Эксмо-Пресс, 2000. – 368 с.
41. Франкл В. Психотерапия на практике. – СПб. : Речь, 2001. – 256 с.
42. Фрейд А. Фрейд З. Детская сексуальность и психоанализ детских неврозов. СПб. : В.-Е. Института психоанализа, 1997. – 387 с.
43. Фрейд З. Введение в психоанализ: Лекции. – М. : Наука, 1991. – 546 с.
44. Фрейд З. Основные психологические теории в психоанализе. – СПб. : Алетейя, 1998. – 251 с.
45. Фримен Д. Техники семейной психотерапии – СПб. : Питер, 2001 – 318с.
46. Чеснов Я. В. Телесность человека: философско-антропологическое понимание. – М. : ИФ РАН, 2007. – 213 с.
47. Шострем Э. Терапевтическая психология. – М. : ЭКСМО. 2002. – 364 с.
48. Эволюция психотерапии: в 4-х т. / Под ред. Дж. Зейг. – М.: Класс, 1998. – 416 с.

49. Экзистенциальная психология / Под ред. Р. Мэй и др. – М. : Апрель-пресс, 2001. – 624 с.
50. Юнг К. Г. Психология бессознательного. – М. : Канон, 1994. – 320 с.
51. Юнг К. Г. Структура психики и процесс индивидуации. – М. : Наука, 1991. – 269 с.
52. Ялом И. Дар психотерапии. – М. : Эксмо, 2005. – 352 с.
53. Ялом И. Теория и практика групповой психотерапии. – СПб. : Питер, 2000. – 640 с.
54. Яценко Т. С. Психологічні основи групової психокорекції: навч. посібник / Т. С. Яценко. – К. : Либідь, 1996. – 264 с.

### ***Інформаційні ресурси***

Калініна Н.Ф. Психотерапія. <http://westudents.com.ua/knigi/535-psihoterapiya-kalna-nf.html>

Пов'якель Н.І. Основи психотерапії  
[http://www.jpgo2016hot.top/index.php?main\\_page=product\\_info&products\\_id=20872](http://www.jpgo2016hot.top/index.php?main_page=product_info&products_id=20872)

Седих К. В., Фільц О.О. Основи психотерапії . <http://academia-ps.com.ua/product/osnovi-psixoterapi%D1%97-akademvidav>

Психологическа яконсультация и психотерапія. <http://psy-gest.narod.ru/psyhothrapy.html>

Бурлачук П.Ф. <http://www.klex.ru/3hp>

Буль П.И. <http://www.yakaboo.ua/osnovy-psihoterapii-1467607>

### ***Адреси корисних сайтів***

[http://www.irbis-nbu.gov.ua/cgi-bin/irbis\\_nbu/cgiirbis\\_64.exe](http://www.irbis-nbu.gov.ua/cgi-bin/irbis_nbu/cgiirbis_64.exe)

<https://project.zu.edu.ua/>

<http://www.koob.ru/psychotherapy/>

[http://naturalworld.ru/kniga\\_osnovi-psihoterapii.htm](http://naturalworld.ru/kniga_osnovi-psihoterapii.htm)

## Інструкція до виконання самостійної роботи

У процесі завсоєння курсу «Основи психотерапії» використовуються такі *види* самостійної роботи:

- опрацювання теоретичних основ прослуханого лекційного матеріалу;
- вивчення окремих тем або питань, що передбачені для самостійного опрацювання;
- поглиблене вивчення літератури на задану тему та пошук додаткової літератури;
- кодування інформації (складання схем, таблиць);
- підготовка виступів до семінарських занять;
- конспектування першоджерел;
- підготовка реферату з елементами наукового дослідження та його презентація;
- систематизація вивченого матеріалу перед екзаменом.

**Зверніть увагу!**

**1. Питання, що виносяться на самостійне опрацювання** містять по шість завдань до кожної теми за змістовими модулями. З кожної теми варто вибрати три завдання, одним з яких є «оформити словник термінів по темі». Тобто, необхідно виконати загалом **27 завдань. *Обов'язкове завдання.***

**2. Реферативна робота.** Упродовж семестру студент має підготувати **один** реферат, самостійно обравши одну із запропонованих тем. Результати роботи оформляються у вигляді реферату, вимоги до його написання подано у Додатку Б. ***Обов'язкове завдання.***

**3. Виконання індивідуальних творчих завдань** сприяє розвитку у студентів фахових компетентностей та дає можливість збільшити кількість балів. Рекомендується опрацювати **три** психотерапевтичні моделі та узагальнити матеріал у вигляді таблиць. ***Виконується за бажанням.***

**4. Поточний контроль** передбачає виконання МКР, які містять по два варіанти (варто обрати один). Виконати необхідно **дві** контрольні роботи. ***Обов'язкове завдання.***

**5. До заліку** необхідно подати **конспект лекцій. *Обов'язкове завдання.***

**Виконані завдання** заносяться до щоденника індивідуальної роботи (Додаток А) та подаються викладачеві разом із конспектом лекцій у визначені терміни.



## **ПИТАННЯ, ЩО ВІНОСЯТЬСЯ НА САМОСТІЙНЕ ОПРАЦЮВАННЯ**

### **Змістовий модуль 1. Загальнонаукова характеристика психотерапії як виду психологічної допомоги**

#### **Тема 1. Психотерапія як галузь психологічних знань та специфічна практика**

##### **Завдання:**

- підібрати список літератури по темі;
- оформити словник термінів;
- порівняти дефініції поняття психотерапія з позицій різних авторів;
- скласти план-схему щодо етапів становлення психотерапії як науки;
- з'ясувати сутність різниці задач та цілей різних психотерапевтичних моделей, скласти таблицю порівняльного аналізу;
- записати особисті роздуми стосовно методологічних проблем психотерапії.

**Форми звітності:** конспект, словник термінів, план-схема, таблиця, записи роздумів, усне опитування.

**Література:** основна – 3, 4, 5, 7, 8; додаткова – 11, 48.

#### **Тема 2. Феномен психотерапевтичного процесу. Особистість психотерапевта**

##### **Завдання:**

- оформити словник термінів по темі;
- проаналізувати показання та протипоказання до психотерапії;
- скласти схему “мішеней” психологічного впливу;
- визначити базові техніки основних напрямів психотерапії;
- підготувати тези виступу щодо моделей поведінки психотерапевта;
- підготувати міні-лекцію на тему “Балінтовські групи як форма навчання психотерапевтів”.

**Форми звітності:** конспект, словник термінів, схема, тези виступу, міні-лекція, усне опитування.

**Література:** основна – 2, 3, 7; додаткова – 7, 9, 11.



## **Змістовий модуль 2. Основні напрями психотерапії**

### **Тема 1. Основні психотерапевтичні підходи. Психодинамічний напрям психотерапії**

#### **Завдання:**

- оформити словник термінів по темі;
- законспектувати психотерапевтичні роботи З.Фрейда;
- законспектувати психотерапевтичні роботи А.Адлера;
- виділити спільні підходи у техніці роботи зі сновидіннями у З.Фрейда та А.Адлера;
- законспектувати психотерапевтичні роботи К.Юнга;
- записати особисті роздуми щодо застосування психодинамічної психотерапії у сучасному українському просторі.

**Форми звітності:** конспект, словник термінів, конспект першоджерел, записи роздумів, усне опитування.

**Література:** основна – 3, 6, 7, 9; додаткова – 3, 15, 16, 26, 27, 44, 51.

### **Тема 2. Основні психотерапевтичні підходи. Когнітивно-поведінковий напрям психотерапії**

#### **Завдання:**

- оформити словник термінів по темі;
- зробити порівняльний аналіз традиційних технік гіпнозу з новими техніками, які використовуються у поведінковій терапії;
- визначити сутність різниці між неадаптованими та автоматичними думками;
- обґрунтувати доцільність об'єднання когнітивного та поведінкового психотерапевтичного підходів як когнітивно-поведінковий;
- законспектувати психотерапевтичні роботи А.Елліса;
- пояснити чому трансактний аналіз Е.Берна відносять до поведінкової психотерапії.

**Форми звітності:** конспект, словник термінів, конспект першоджерел, усне опитування.

**Література:** основна – 6, 7, 8, 9; додаткова – 35, 37, 39.

### **Тема 3. Основні психотерапевтичні підходи. Екзистенційно-гуманістичний напрям психотерапії**

#### **Завдання:**

- оформити словник термінів по темі;
- скласти схему, яка розкриває передумови виникнення екзистенційно-гуманістичного напрямку психотерапії;

- обґрунтувати, чому початковий варіант психотерапії К.Роджерса мав назву “недерективна психотерапія”;
- підготувати план лекції на тему “Сучасні тенденції розвитку гештальт-терапії”;
- розкрити особливості трансперсональної психотерапії С.Грофа;
- пояснити сутність назви психотерапії Н.Пезешкіана.

**Форми звітності:** конспект, словник термінів, схема, план лекції, усне опитування.

**Література:** основна – 3, 6, 7, 8; додаткова – 12, 23, 24, 27.

### **Змістовий модуль 3. Сучасні методи психотерапії**

#### **Тема 1. Нові підходи у психотерапії. Інтегративна психотерапія**

**Завдання:**

- оформити словник термінів по темі;
- здійснити порівняльний аналіз інтегративного та еkleктичного підходів у психотерапії;
- підібрати публікації вітчизняних авторів щодо проблеми інтегративної психотерапії;
- розкрити особливості особистісно-орієнтованої терапії Б.Карвасарського;
- підготувати тези виступу по темі “Психосинтез Р.Ассаджиолі як метод сучасної інтегративної психотерапії”;
- висловити власну думку щодо позитивних та негативних сторін інтегративного підходу в психотерапії.

**Форми звітності:** конспект, словник термінів, список літератури, тези виступу, усне опитування.

**Література:** основна – 3, 5; додаткова – 4, 6, 25, 52, 54.

#### **Тема 2. Естетотерапія як складова сучасної психотерапії**

**Завдання:**

- оформити словник термінів по темі;
- визначити психотерапевтичні можливості:
  - терапії кольором;
  - кінезітерапії;
  - натур психотерапії;
  - пісенної терапії;
  - пісочної терапії;
  - хобі-терапії.

**Форми звітності:** конспект, словник термінів, список літератури, тези виступу, усне опитування.

**Література:** основна – 10; додаткова – за власним вибором студента.

## **Змістовий модуль 4. Основні форми психотерапії**

### **Тема 1. Основні форми психотерапії. Індивідуальна та групова психотерапія**

#### **Завдання:**

- оформити словник термінів по темі;
- законспектувати одне першоджерело автора (на вибір), який практикує як груповий психотерапевт;
- розкрити сутність феномену групової динаміки;
- з'ясувати можливості використання психодрами, як групової психотерапії в різних психотерапевтичних підходах;
- охарактеризувати специфіку взаємовідносин клієнт-психотерапевт в індивідуальній психотерапії;
- визначити загальні фактори сучасних форм індивідуальної психотерапії.

**Форми звітності:** конспект, конспект першоджерела, словник термінів, усне опитування.

**Література:** основна – 2, 3, 4, 5, 8; додаткова – 2, 3, 10, 31, 53, 54.

### **Тема 2. Основні форми психотерапії. Сімейна та дитяча психотерапія**

#### **Завдання:**

- оформити словник термінів по темі;
- скласти список авторів, які спеціалізуються у галузі дитячої психотерапії;
- перерахувати фактори, які обумовлюють виникнення дитячих неврозів;
- підготувати тези повідомлення на тему “Школа сімейної психотерапії Пало Алто”;
- скласти таблицю порівняльного аналізу сімейної та подружньої психотерапії;
- записати власні судження щодо перспектив розвитку сімейної психотерапії в Україні.

**Форми звітності:** конспект, конспект першоджерела, словник термінів, усне опитування.

**Література:** основна – 11; додаткова – 8, 13, 14, 20, 30.

## ТЕМАТИКА РЕФЕРАТІВ

1. Місце психотерапії у системі сучасних наук.
2. Сучасні види психотерапії.
3. Історія розвитку психотерапії.
4. Особистість психотерапевта. Моделі підготовки психотерапевтів.
5. Етико-деонтологічні аспекти психотерапії.
6. З. Фрейд – основоположник психоаналізу.
7. Роль і місце психодинамічної терапії в системі психотерапевтичних концепцій.
8. Місце поведінкової психотерапії в системі сучасних психотерапевтичних учінь.
9. Роль і місце індивідуальної психотерапії в системі психотерапевтичних концепцій.
10. Гуманістичні тенденції клієнт-центрованої психотерапії.
11. Сутність та особливості раціональної психотерапії.
12. Трансактний аналіз як психотерапія взаємостосунків між людьми.
13. Театралізація у психодрамі.
14. Сучасні тенденції розвитку гештальт-терапії.
15. Внесок К.Юнга в груп-аналітичну психотерапію.
16. Біоенергетичний аналіз А.Лоуена.
17. Гіпнотерапія. Загальне поняття про гіпноз, історична довідка.
18. Терапія творчим самовиразом (по М.Є. Бурно).
19. Загальні тенденції сучасної психотерапії дітей та підлітків.
20. Психотерапія дитячих страхів.
21. Ігрова психотерапія неврозів у дітей.
22. Естетотерапія: погляд сучасності.
23. Сімейна терапія людей похилого віку.
24. Особливості роботи з сім'єю. Системна сімейна психотерапія.
25. Особливості консультування подружніх пар.

## ІНДИВІДУАЛЬНІ ТВОРЧІ ЗАВДАННЯ

Відмінністю індивідуальної роботи студентів є те, що вона відрізняється творчим характером та передбачає консультування викладача.

Індивідуальна робота з предмету “Основи психотерапії” передбачає підготовку студентами узагальнюючих таблиць з наступних тем:

- тілесно-орієнтована терапія В.Райха;
- трансактний аналіз Е.Берна;
- психодрама Я.Морено;
- позитивна терапія Н.Пезешкіана;
- раціональна терапія П.Дюбуа;
- психосинтез Р.Ассаджиолі;
- трансперсональна психотерапія С.Грофа;

- особистісно-орієнтована терапія Б.Карвасарського;
- реальнісна терапія В.Глассера.

Можна обрати іншу психотерапевтичну модель, яка не розглядалась на лекційних та семінарських заняттях.

Опрацюйте *три* психотерапевтичні моделі та заповніть таблицю.

Критерії аналізу	Назва методу психотерапії, автор
1. Уявлення про людину.	
2. Основні положення та поняття.	
3. Причини психічних розладів.	
4. Концепції здоров'я.	
5. Цілі психологічної допомоги.	
6. Вид очікуваних змін.	
7. Часовий фокус.	
8. Задачі психотерапевта.	
9. Психотехніки.	
10. Роль психотерапевта.	
11. Позиція клієнта.	

## ПОТОЧНИЙ КОНТРОЛЬ ЗНАНЬ

### МКР 1

ВАРІАНТ 1

1. При психологічному підході до визначення психотерапії увага акцентується на: а)об'єкті впливу, б)предметі впливу, в)засобах впливу.
2. Дайте визначення психотерапії.
3. За характером впливу психотерапія систематизується, як: а)пряма, непряма; б)індивідуальна, колективна, групова; в)гетерогенна, аутогенна; г)седативна, активуюча, амнезуюча.
4. Встановіть відповідність між психотерапевтичними напрямками та методами психотерапії:
 

а)динамічний напрям	а)научіння
б)гуманістичний напрям	б)психоаналітичний метод
в)поведінковий напрям	в)створення цілісного образу"Я".
5. Психоаналіз за Фрейдом – це: а)метод психологічного дослідження, б)метод психотерапії, в)світогляд, г)усе перераховане.
6. В основу гештальт-терапії покладено: а)психоаналіз, б)біхевіоризм, в)екзистенціалізм, г)усе перераховане.

7. Основою раціональної психотерапії є: а)роз'яснення, б)навіювання, в)логічна аргументація, г)корекція особистості, д)деонтологія.

8.Основне у вченні К.Роджерса: а)психоаналіз, б)гештальт-терапія, в)терапія, центрована на клієнті, г)індивідуальна психотерапія, д)аналітична психотерапія.

9.Вкажіть основні техніки когнітивної терапії Бека.

10. Такі поняття, як життєвий стиль, схема аперцепції, індивідуальна психотерапія, в психотерапію ввів: а)Юнг, б)Перлз, в)Адлер, г)Роджерс, д)Фрейд.

11. Матеріалом для психоаналізу, за Фрейдом, може служити все нижче перераховане за виключенням: а)вільних асоціацій, б)реакції переносу, в)стану сомнамбули, г)сновидінь.

12.Когнітивний дисонанс – це: а)метод когнітивної психотерапії, б)поняття когнітивної психології, в)соціально-психологічна теорія.

## ВАРІАНТ 2

1. При медичному підході до визначення психотерапії увага акцентується на: а)об'єкті впливу, б)предметі впливу, в)засобах впливу.

2. Дайте визначення психотерапії.

3. За метою впливу психотерапія систематизується, як: а)пряма, непряма; б)індивідуальна, колективна, групова; в)гетерогенна, аутогенна; г)седативна, активуюча, амнезуюча.

4. Встановіть відповідність між психотерапевтичними напрямками та методами психотерапії:

а)динамічний напрям

а)научіння

б)гуманістичний напрям

б)психоаналітичний метод

в)поведінковий напрям

в)створення цілісного образу"Я".

5. Індивідуальна психотерапія заснована: а)Адлером, б)Юнгом, в)Перлсом, г)Роджерсом.

6. Метод класичного психоаналізу включає в себе усі перераховані компоненти, за виключенням: а)продукування матеріалу, б)аналізу, в)катарсису, г)робочого альянсу.

7. Чи присутні в психоаналізі елементи сугестії: а)так, б)ні.

8. Когнітивна психотерапія: а)об'єднує біхевіоризм та психоаналіз і входить структурно до даних психотерапевтичних напрямів, б)протиставляє себе біхевіоризму і не входить структурно до цього психотерапевтичного напрямку.

9.Вкажіть основні техніки гештальт-терапії Перлса.

10. Архетип – це: а)характеристика особистості, б)технічний прийом в аналітичній психотерапії, в) основа колективного несвідомого, г)символ.

11. Хто являється засновником логотерапії: а)Морено, б)Франкл, в)Берн, г)Юнг.

12. В процесі раціональної психотерапії ключовим у роботі з клієнтом є питання: а)яким клієнт себе вважає, б)яким він хоче бути в оцінці оточуючих, в)який він в дійсності, г)усе перераховане.

## МКР 2

### ВАРІАНТ 1

1.Групова терапія – це: а)лікування людей у групі; б)одна з форм колективної психотерапії; в)відносини і взаємодія членів групи як з психотерапевтом, так і між собою.

2.Основними ознаками малої психотерапевтичної групи є усі нижче перераховані за виключенням: а) внутрішньої організації; б)певних взаємовідносин між учасниками; в)бажання поводити себе відповідно до прийнятих норм; г)об'єднання за соціальною ознакою.

3.Психокорекційна група – це штучно створена мала група, яка об'єднана за ознакою спільності усіх перерахованих цілей за виключенням: а)особистісного навчіння; б)саморозкриття; в)взаємодії за принципом тут і тепер; г)без виключень.

4. Першим використав у лікувальній практиці групову психотерапію: а)Пратт; б)Фрейд; в)Адлер; г)Морено; д)Роджерс.

5.При груповій психотерапії гомогенні групи є ефективними для усіх перерахованих категорій за виключенням осіб з: а)неврозами; б)істероїдною психопатією; в)алкоголізмом; г)сексуальними порушеннями.

6.Найменш цінною нормою для психокорекційної групи є: а)емпатія; б)правдиість; в)теплота; г)індивідуалізм.

7. Члени психотерапевтичної групи в процесі психотерапії повинні: а)засвоїти нові навички відчування; б)зробити їх реакцію на групу; в)застосувати їх до специфічних реальних ситуацій; в)пройти усі три етапи.

8.Внутрішньогрупова етика включає в себе: а)згоду або незгоду клієнта приймати участь у груповому процесі; б)свободу вибору участі в тих чи інших діях групи; в)профілактику психічних травм; г)усі названі фактори; д)перші два фактори.

9."Вікно Джогарі" включає в себе усе перераховане за виключенням: а) арени; б)білих плям; в) видимого; г)загальної думки; д)скритого.

10.Комунікація відчуттів у групі – це уміння: а)проявляти свої почуття; б)чітко розповідати про свої почуття; в)зрозуміти почуття іншого; г)усе перераховане.

11."Когнітивна карта" – це : а)психотерапевтичний метод; б)елемент поведінкової психотерапії; в)елемент когнітивної психотерапії; г)фізіологічне поняття.

12.Основними етапами позитивної психотерапії являється усе перераховане за виключенням: а)дистанціювання від конфлікту; б)припрацювання інформації; в)"ситуаційного одобрення"; г)вербалізації конфлікту; д)розширення життєвих цілей; е)катарсиса.

1. У груповій психотерапії використовується усе перераховане за виключенням: а) вербальної взаємодії; б) невербальної взаємодії; в) директивної психотерапії; г) орієнтації на активізацію особистості клієнта.

2. Для колективної психотерапії характерним є усе перераховане за виключенням: а) взаємної індукції; б) дії групи (“групова динаміка”); в) дії психотерапевта.

3. Для психокорекційної групи є характерним виділення наступних типів груп за виключенням: а) груп осіб, сформованих за соціальною ознакою; б) груп для навчання між особистісних взаємодій; в) груп особистісного росту; г) терапевтичних груп.

4. Основи гуманістичного недирективного напрямку в психотерапії заклад: а) Пратт; б) Фрейд; в) Адлер; г) Морено; д) Роджерс.

5. Психологія малої групи включає в себе усі перераховані поняття за виключенням: а) ролі; б) норми; в) лідерства; г) групового процесу; д) індивідуальності.

6. Оптимальним стилем керівництва психотерапевтичною групою є: а) авторитарний; б) демократичний; в) ліберальний; г) анархічний; д) анти авторитарний.

7. Виділяють наступні фази групового процесу за виключенням: а) орієнтації і залежності; б) конфлікту і протесту; в) розчарування і невдоволення; г) розвитку і співробітництва.

8. Навчання тому, як учитись, включає в себе наступні основні етапи: а) презентацію самого себе; б) зворотній зв'язок; в) експериментування; г) усе перераховане.

9. Комунікативні уміння включають усе перераховане за виключенням: а) конфронтації; б) активного слухання; в) опис поведінки (свого партнера); д) зворотного зв'язку; е) самовладання.

10. Позитивна психотерапія – це а) терапія, орієнтована на тіло; б) терапія, орієнтована на пацієнта; в) терапія, орієнтована на конфлікт.

11. Когнітивна психотерапія: а) об'єднує біхевіоризм та психоаналіз і входить структурно до цих психотерапевтичних напрямків; б) протиставляє себе біхевіоризму та не входить до цього психотерапевтичного напрямку.

12. Основними компонентами техніки гештальт-терапії є наступні, за виключенням: а) розширення свідомості; б) катексиса; в) інтеграції протилежностей; г) посилення уваги до почуттів; д) робота з фантазіями; е) подолання опору; ж) дезидентифікація особистості.



## ПІДСУМКОВИЙ КОНТРОЛЬ ЗНАНЬ

### Питання до іспиту

1. Загальна характеристика психотерапії як галузі психології. Суть поняття “психотерапія”.
2. Основні напрями в психотерапії.
3. Медичний та психологічний підходи до визначення основних психотерапевтичних понять.
4. Методи професійного і непрофесійного психологічного впливу. Спільні та відмінні риси психокорекції і психотерапії.
5. Історія становлення психотерапії.
6. Поняття методу в психотерапії. Класифікація методів за Я.Олександровичем, Л.Волбергом, Б.Карвасарським.
7. Загальні фактори в психотерапії. Критерії ефективності.
8. Предмет та адресність психотерапевтичного впливу.
9. Основні вимоги до особистості психотерапевта. Стратегії поведінки психотерапевта.
10. Загальна характеристика динамічного напрямку в психотерапії.
11. Загальна характеристика когнітивно-поведінкового напрямку в психотерапії.
12. Загальна характеристика екзистенційно-гуманістичного напрямку в психотерапії.
13. Основні положення класичного психоаналізу З.Фрейда.
14. Психоаналітична психотерапія. Техніка психоаналізу.
15. Особливості психоаналізу в дитячому і підлітковому віці.
16. Теоретична основа раціонально-емотивної психотерапії А.Елліса.
17. Показання до проведення раціонально-емотивної психотерапії.
18. Психотерапевтична процедура раціонально-емотивної психотерапії.
19. Когнітивна терапія А.Бека. Основні положення.
20. Зміст когнітивної психотерапії, її основні стратегії.
21. Етапи когнітивної психотерапії.
22. Філософська основа екзистенційно-гуманістичної психотерапії.
23. Техніки екзистенційно-гуманістичної психотерапії.
24. Загальні положення клієнт-центрованої психотерапії Роджерса.
25. Особливості процесу клієнт-центрованої терапії.
26. Аналітична психологія і психотерапія К.Юнга.
27. Індивідуалізація та аналітична психотерапія.
28. Основні положення індивідуальної психотерапії А.Адлера.
29. Етапи індивідуальної психотерапії.
30. Тілесноорієнтована психотерапія В.Райха.
31. Техніки тілесноорієнтованої психотерапії.
32. Основні положення учіння Ф.Перлса. Гештальт-психологія, гештальт-терапія.
33. Основні принципи гештальт-терапії.
34. Технічні процедури гештальт-терапії.

- 35.Застосування гештальт-терапії.
- 36.Філософія логотерапії В.Франка.
- 37.Психотерапевтичний аспект логотерапії.
- 38.Основні положення поведінкової психотерапії.
- 39.Методи, які використовуються при проведенні поведінкової психотерапії.
- 40.Основні положення позитивної психотерапії Н.Пезешкіана.
- 41.Етапи позитивної психотерапії.
- 42.Загальна характеристика групової психотерапії.
- 43.Психологія психотерапевтичної групи(формування, склад, протипоказання до групової роботи).
- 44.Класифікація психотерапевтичних груп.
- 45.Груповий процес. Фази розвитку групи.
- 46.Групова етика. Вимоги до групового психотерапевта.
- 47.Групова психотерапія у дітей та підлітків.
- 48.Сугестивна психотерапія. Суть самонавіювання, аутогенне тренування.
- 49.Особливості діагностичного інтерв'ю у дитячому та підлітковому віці.
- 50.Психотерапевтичний аспект дитячого малюнку.
- 51.Основні методи ігрової психотерапії в дитячому віці.
- 52.Трансактний аналіз у ігровій психотерапії.
- 53.Загальні положення сімейної психотерапії.
- 54.Етапи сімейної психотерапії.
- 55.Терапія мистецтвом: стан розвитку, напрямки.
- 56.Дати характеристику одного з напрямків психотерапії(за власним вибором).
- 57.Основні підходи до розвитку інтегрованої психотерапії.
- 58.Сучасний стан розвитку психотерапії в Україні.
- 59.Використання психотерапевтичних технік у роботі практичного психолога.
- 60.Перспективи розвитку психотерапії як прикладної галузі психології.

## НАВЧАЛЬНА ДИСЦИПЛІНА «КЛІНІЧНА ПСИХОЛОГІЯ»

*Опис дисципліни:* кредитів ECTS – 3; змістових модулів – 3;  
загальна кількість годин – 120;  
кількість годин самостійної роботи - 80.

*Форма підсумкового контролю:* екзамен.



**Клінічна психологія** – галузь психології, яка займається вивченням психологічних аспектів здоров'я та хвороби, особливостей впливу психологічних чинників на стан здоров'я та перебіг захворювання, особливостей індивідуального реагування на хворобливі стани, розробкою психопрофілактичних та реабілітаційних заходів.

### Мета та завдання курсу

**Метою** викладання навчальної дисципліни «Клінічна психологія» являється ознайомлення студентів з базовими знаннями по теорії, методології та практиці клінічної психології, ознайомитись з функціями та завданнями клінічної психології в підвищенні адаптаційних можливостей людини, охороні здоров'я, діагностиці, корекції, реабілітації при різних видах захворювань.

Основними **завданнями** вивчення дисципліни «Клінічної психології» являються:

- сформувані основні уявлення про психологічні механізми психосоматичних, нейропсихологічних і патопсихологічних порушень, девіації та аномалії особистості, їхній зв'язок з індивідуально-особистісними властивостями людини, та методи їх діагностики, профілактики, корекції;
- оволодіння студентами знаннями основних принципів і законів медико-психологічної деонтології, включаючи питання взаємовідносин лікаря (психолога), близького оточення та формально-виробничих структур і хворого в процесі його лікування та соціально-трудова адаптації;

### Перелік знань і умінь

У результаті вивчення курсу студент має:

**знати:**

- основні поняття клінічної психології, її прикладні завдання і їх вклад в розвиток теорії психології;

- історію зарубіжної і вітчизняної клінічної психології як базової дисципліни для розвитку інших прикладних областей психології;
- основні види і психологічні механізми порушень психічної діяльності і змін особистісної сфери при психічних, поведінкових і соматичних захворюваннях;
- основні напрямки діяльності клінічного психолога: психологічна діагностика, психологічна корекція (психотерапія), психологічне консультування, соціальна реабілітація хворих;
- основні методичні підходи (експериментально-психологічний, клініко-психологічний) та методи клінічної психології.
- основні закономірності психології хворої людини (критерії нормальної, тимчасово зміненої, та хворої психіки), психічне та психологічне здоров'я, психологічну атмосферу умов лікувального процесу, корекції і реабілітації хворих;
- основні уявлення про психологічні механізми психосоматичних, нейропсихологічних і патопсихологічних порушень.

**уміти:**

- застосовувати всі вище перераховані знання і вміння з врахуванням вікової специфіки;
- застосовувати базові клініко-психологічні знання в практичній роботі з різноманітними (віковими, соціальними, професійними) групами населення, пропагувати знання в галузі психогієни, здорового образу життя і профілактики станів нервово-психічної дезадаптації;
- застосовувати знання клінічної психології для вирішення наукових і практичних завдань в інших прикладних галузях психології.

## Тематичний план курсу

### *Змістовий модуль 1.*

#### *Науково-методологічні проблеми клінічної психології з основами медичної деонтології і психосоматики*

**Тема 1. Предмет та завдання клінічної психології.** Предмет, мета і структура клінічної психології. Змістова складова клінічної психології (предметна область). Завдання і функції клінічних психологів. Методи клінічної психології. Види психологічних служб в яких працюють клінічні психологи. Методологічні парадигми «норми-патології», «здоров'я і хвороби».

**Тема 2. Етичні проблеми в роботі клінічного психолога.** Етика та деонтологія в роботі клінічного психолога. Модель Гіппократа. Модель Парацельса . Біоетика. Деонтологічна модель. Професійно важливі якості психолога. Загальномедичні етичні принципи.

**Тема 3. Психологія хворого. Індивідуально-особистісні фактори реагування на хворобу .**Поняття «об'єктивної» та «суб'єктивної» тяжкості

захворювання і «внутрішньої картини хвороби». Вплив соціально-конституційних факторів на концепцію хвороби. Вплив індивідуально-психологічних факторів на концепцію хвороби. Типи психологічного реагування на хворобу. Типи реагування на хворобу без порушення соціальної адаптації. Типи реагування на хворобу з порушенням соціальної адаптації по інтрапсихічному варіанту. Типи реагування на хворобу з порушенням соціальної адаптації по інтерпсихічному варіанту.

**Тема 4. Психосоматичні розлади.** Психосоматичні порушення здоров'я в умовах сучасності. Визначення і класифікація психосоматичних розладів. Патогенез психосоматичних розладів. Концептуальні підходи до природи психосоматичних порушень. Принципи психотерапії психосоматичних захворювань.

## **Змістовий модуль 2. Нейропсихологія : теоретичні основи і практичне значення**

**Тема 1 . Теорія системної динамічної організації мозкових процесів.** Теоретичні основи і напрямки нейропсихології. Основні наукові категорії системи нейропсихологічного знання. Основні принципи організації мозкових процесів. Структурно-функціональна організація кори головного мозку.

**Тема 2. Міжфункціональна асиметрія мозку.** Міжпівкульна асиметрія мозку і міжпівкульна взаємодія. Схема розвитку головного мозку. Методи визначення латеральної переваги.

**Тема 3. Методи нейропсихологічної діагностики і корекції.** Нейропсихологічна діагностика (дослідження рухів і дій; дослідження гнозису (зоровий гнозис , зорово-просторовий гнозис, проби на акустичний гнозис і слухо-моторну координацію) дослідження мови, дослідження пам'яті; дослідження інтелекту).

## **Змістовий модуль 3. Нейропсихологічний аналіз порушення ВПФ при локальних пошкодженнях мозку.**

**Тема 1. Сенсорно-перцептивні розлади при локальних ураженнях головного мозку. Агнозії.** Загальний принцип роботи аналізаторних систем. Зорові агнозії. Зоровий аналізатор. Сенсорні зорові розлади. Гностичні зорові розлади. Основні форми порушень зорового гнозису.

**Тема 2. Порушення мовлення при локальних ураженнях головного мозку. Афазії.** Фізіологічні особливості мовної діяльності. Класифікація порушень мовлення. Методичні рекомендації лікування порушень мовлення.

**Тема 3. Порушення пізнавальних процесів при локальних пошкодженнях головного мозку.** Порушення пам'яті при локальних пошкодженнях головного мозку. Порушення уваги при локальних пошкодженнях головного мозку. Порушення мислення при локальних пошкодженнях головного мозку.

## Рекомендована література

### **Базова**

1. Абрамова Г.С. Психология в медицине / Г.С. Абрамова, Ю.А. Юдчиц. – М.: ЛПА «Кафедра-М», 1998. – 272с.
2. Антропов Ю.Ф. Психосоматические расстройства и патологические привычные действия у детей и подростков / Ю.Ф. Антропов, Ю.С. Шевченко. – М.: Изд-во Института Психотерапии, 1999. – 304с.
3. Бизюк А.П. Основы нейропсихологии: учебное пособие/ А.П. Бизюк. – СПб.: Речь, 2005. – 293с.
4. Блейхер В.М. Практическая патопсихология: Руководство для врачей и медицинских психологов/ Блейхер В.М., Крук И.В., Боков С.Н. – Ростов н/Д: Феникс, 1996. – 448с.
5. Вітенко І.С. Основи психології: Підручник для студентів вищих медичних навчальних закладів III-IV рівнів акредитації/ Вітенко І.С., Вітенко Т.І. – Вінниця: Нова книга, 2001.- 255
6. Выготский Л.С. Развитие высших психических функций. М.: АПН РСФСР, 1960. – 450с.
7. Гарбузов В.И. Концепция инстинктов и психосоматическая патология / В.И. Гарбузов. – СПб.: Сотис, 1999. – 320с.
8. Гройсман А.Л. Медицинская психология / А.Л. Гройсман. – М.:Магистр,1997. – 461с.
9. Загальна та медична психологія (практикум) /Під заг.ред. проф. І.Д.Спіріної, проф. І.С.Вітенка. – Дніпропетровськ: АРТ ПРЕС, 2002.
10. Зейгарник Б.В. Патопсихология: Учебное пособие для студентов вузов/ Зейгарник Б.В. – М.: Издательский центр «Академия», 1999. – 208с.
11. Зейгарник Б.В. Принципы построения патопсихологического исследования. Практикум по патопсихологии. Москва: Изд-во Московского Университета, 1987.
12. Каган В.Е. Внутренняя картина здоровья – термин или концепция? / В.Е. Каган // Вопр. психологии. – 1993. – № 1. – С. 86–88.
13. Карвасарский Б.Д. Медицинская психология/ Карвасарский Б.Д. – Л.: Медицина, 1982. – 271с.
14. Кирпиченко А.А. Основы медицинской психологии /А.А. Кирпиченко, Б.Б. Ладик, А.А. Пашков. – Минск: "Вышэйшая школа", 1998. — 144 с.
15. Клиническая психология: Учебник для студентов медицинских вузов и факультетов клинической психологии /Под ред. проф. Б.Д.Карвасарского. – СПб.: Питер, 2002. – 560с.
16. Клиническая психология / Под ред. М. Перре, У. Бауманна. СПб.: Питер, 2002. – 733.
17. Лакосина Н.Д. Учебное пособие по медицинской психологии/ Лакосина Н.Д., Ушаков Г.К. – М.: «Медицина», 1976.
18. Лебединский В.В. Нарушения психического развития у детей/ В.В. Лебединский. – М.: Издательство Московского университета, 1985. –167с.

19. Левченко И.Ю. Патопсихология: теория и практика / И.Ю. Левченко. – М.: Издательский центр «Академия», 2000. – 232 с.
20. Лубовский В.И. Специальная психология Учеб. пособие для студ. высш. пед. учеб. заведений / В. И. Лубовский, Т. В. Розанова, Л. И. Солнцева и др. Под ред. В. И. Лубовского. – 2-е изд., испр. – М.: Издательский центр «Академия», 2005. – 464 с.
21. Лурия А.Р. Высшие корковые функции человека и их нарушения при локальных поражениях мозга/ А.Р. Лурия. – М.: Академический Проект, 2000. – 316с.
22. Лурия А.Р. Мозг человека и психические процессы. – М.: Педагогика, 1970.
23. Лурия А.Р. Основы нейропсихологии/ Лурия А.Р. – М.: ИЦ «Академия», 2002. – 384с.
24. Менделевич В.Д. Клиническая и медицинская психология. Практическое руководство /В.Д. Менделевич . – М.: МЕДпресс, 2002. – 592с.
25. Мягков И.Ф., Медицинская психология: основы патопсихологии и психопатологии. Учебник для вузов / Мягков И.Ф., Боков С.Н. – М.: Издательская корпорация «Логос», 1999. – 232с.
26. Николаева В.В. Влияние хронической болезни на психику /В.В. Николаева. – М.: Издательство московского университета, 1987. – 168с.
27. Основи загальної та медичної психології (практикум) /За ред. проф. І.С.Вітенка, проф. О.С.Чабана. – Тернопіль: «Укрмедкнига», 2003. – 344с.
28. Психология детей с отклонениями и нарушениями психического развития. Хрестоматия/ Сост. В.М. Астапов, Ю.В. Микадзе). – СПб.: Питер, 2001. – 379с.
29. Основы специальной психологии: Учеб. пособие для студ. сред. пед. учеб. заведений / Л. В. Кузнецова, Л. И. Переслени, Л. И. Солнцева и др.; Под ред. Л. В. Кузнецовой. – М.: Издательский центр «Академия», 2002. – 480 с.
30. Психология здоровья: Учебник / Под ред. Г.С. Никифорова. СПб: Изд-во СПб ун-та, 2000. – 504с.
31. Сидоров П.И. Введение в клиническую психологию: в 2-х томах/ Сидоров П.И., Парняков А.В. – М.: Академический Проект, Деловая книга, Екатеринбург, 2000. –
32. Соколова Е. Т. Особенности личности при пограничных расстройствах и соматических заболеваниях/ Соколова Е. Т., Николаева В. В. – М.: SvR-Аргус, 1995. – 360 с.
33. Хомская Е.Д. Нейропсихология: 4-е изд./ Е.Д. Хомская. – СПб.: Питер, 2007. – 496с.
34. Хохліна О.П., Л.Виготський. Про розвиток розумово відсталих дітей//Педагогіка і психологія. – 1997. - №2. – С.186-193.
35. Хрестоматия по патопсихологии / под ред. Б.В. Зейгарник, А.П. Корнилова, В.В. Николаевой. – М. : Изд-во МГУ, 1981. – 160 с.
36. Цветкова Л. С. Введение в нейропсихологию и восстановительное обучение/ Л. С. Цветкова. – М.: МПСИ, 2000. – 148с.

## *Допоміжна*

1. Аммон Г. Психосоматическая психотерапия/ Аммон Г. – СПб.: Издательство «Речь», 2000. – 238с.
2. Ахутина Т.В. Нейролингвистический анализ динамической афазии/ Т.В. Ахутина. – М.: Изд-во Моск. ун-та, 1975. – 143с.
3. Ахутина Т.В. Порождение речи / Т.В. Ахутина. – М.: Изд-во Моск. ун-та, 1989. – 198с.
4. Братусь Б.С. Аномалии личности/ Б.С. Братусь. – М.:Мысль, 1988. – 301с
5. Буклина СБ. Основные гипотезы формирования феномена одностороннего игнорирования // Журнал неврологии и психиатрии им. С.С.Корсакова. 2001. Т.101. №10.
6. Бухановский А.О. Общая психопатология: Пособие для врачей / А.О. Бухановский, Ю.А. Кутявин, М.Е. Литвак. 2-е изд., перераб. и дополн. – Ростов н/Д: Издательство ЛРНЦ «Феникс», 1998. – 416с.
7. Вассерман Л.И. Методы нейропсихологической психодиагностики/ Вассерман Л.И., Дорофеева С.А., Меерсон Я.А. – СПб.: Стройлеспечать, 1997. – 304с.
8. Васильева О.С. Психология здоровья человека: эталоны, представления, установки: Учеб. пособие для вузов/ Васильева О.С., Филатов Ф.Р. – М.: Академия, 2003. – 352с.
9. Доброхотова Т.А. Односторонняя пространственная агнозия/ Доброхотова Т.А., Брагина И. И. М.: Книга, 1996. – 109с.
10. Калью, П.И. Сущностная характеристика понятия здоровья и некоторые вопросы перестройки здравоохранения / П.И. Калью. – М: МЗ СССР, 1988. – 67 с.
11. Киященко И.К. Мозг и память/ Киященко И.К., Московтютте Л.И., Симерницкая Э.Г. – М.: Изд-во Моск. ун-та, 1975. – 80с.
12. Кок Е.М. Зрительные агнозии/ Е.М. Кок. – Л.: Наука, 1967. – 240с.
13. Корчажинская В. И. Мозг и пространственное восприятие/ Корчажинская В. И., Попово Л. Т. – М.: Изд-во Моск. ун-та, 1977. – 87с.
14. Лебединский М.С. Введение в медицинскую психологию/ Лебединский М.С., Мясищев В.Н. – Л.: Медицина, 1966. – 429с.
15. Лищук В.А. Технология повышения личного здоровья. Под. ред. В.И. Покровского/ Лищук В.А., Мосткова Е.В. – М.: Медицина, 1999. – 320с.
16. Лурия А.Р. Язык и сознание/ Лурия А.Р. – М.: Изд-во Моск. ун-та, 1998. – 319с.
17. Лурия А.Р. Маленькая книжка о большой памяти/ А.Р. Лурия. – М.: Эйдос, 1994. – 94с.
18. Любан-Плоцца Б. Психосоматический больной на приёме у врача /Б. Любан-Плоцца, В. Пельдингер, Ф. Крегер. – СПб.: НИИ им.В.М.Бехтерева, 1996. – 256с.
19. Меерсон Я.А. Высшие зрительные функции/ Я.А. Меерсон. – Л.: Наука, 1986. – 163с.



20. Московичюте Л.И. О функциональной роли левого и правого гиппокампа в мнестических процессах// Нейропсихология сегодня / Под ред. Е.Д.Хомской. М: Изд-во Моск. ун-та, 1995. С.49—53.
21. Мохина И.В. Медицинская психология / И.В. Мохина. – Ростов н/Д, 1978. – 179с.
22. Пезешкиан Н. Психосоматика и позитивная психотерапия /Н. Пезешкиан. – М.: Медицина, 1996. – 464с.
23. Практикум по психологии здоровья / Под. ред. Г.С. Никифорова. СПб: Изд-во «Питер», 2005. – 950с.
24. Психология : учебник / Под ред. А.А. Крылова. – М.: Проспект, 1999. –453с.
25. Серкач М.Ф. Психология здоровья: Учеб. пособие/ Серкач М.Ф. – М.: Изд-во «Академический проспект Гаудеамус», 2005. – 192с.
26. Симерницкая Э.Г Мозг человека и психические процессы в онтогенезе/ Э.Г Симерницкая. – М.: Изд-во Моск. ун-та, 1985. – 191с.
27. Тонконогий И.М. Введение в клиническую нейропсихологию/ И.М. Тонконогий. – Л.: Медицина, 1973. – 255с.
28. Хрестоматия по нейропсихологии /Отв. ред. Е.Д.Хомская. – М.: РПО, 1999. – 526с.

### ***Інформаційні ресурси***

Менделевич В.Д. Клиническая и медицинская психология. Учебное пособие//

<http://www.booksmed.com/psixiatriya-psixologiya/2001-klinicheskaya-i-medicinskaya-psixologiya-mendelevich-uchebnoe-posobie.html>

Карвасарский Б.Д. Клиническая психология // <http://bookap.info/genpsy/clinpsy/>

Бауманн У. Перре М. Клиническая психология //

[http://kingmed.info/knigi/Psihologiya/book\\_191/Klinicheskaya\\_psihologiya-Baumann\\_U\\_Perre\\_M-1998-pdf](http://kingmed.info/knigi/Psihologiya/book_191/Klinicheskaya_psihologiya-Baumann_U_Perre_M-1998-pdf)

## Інструкція до виконання самостійної роботи

У процесі завсоєння курсу «Клінічна психологія» використовуються такі **види** самостійної роботи:

- опрацювання теоретичних основ прослуханого лекційного матеріалу;
- вивчення окремих тем або питань, що передбачені для самостійного опрацювання;
- поглиблене вивчення літератури на задану тему та пошук додаткової літератури;
- підготовка виступів до семінарських занять;
- конспектування першоджерел;
- підготовка реферату з елементами наукового дослідження та його презентація;
- систематизація вивченого матеріалу перед екзаменом.

**Зверніть увагу!**

**1. Питання, що виносяться на самостійне опрацювання** містять теоретичні та практичні питання. З кожної теми варто підготувати теоретичне питання та заповнити таблицю. **Обов'язкове завдання.**

**2. Реферативна робота.** Упродовж семестру студент має підготувати **один** реферат, самостійно обравши одну із запропонованих тем. Результати роботи оформляються у вигляді реферату, вимоги до його написання подано у Додатку Б. **Обов'язкове завдання.**

**3. Виконання індивідуальних творчих завдань** сприяє розвитку у студентів фахових компетентностей та дає можливість збільшити кількість балів. **Виконується за бажанням.**

**4. Поточний контроль** передбачає виконання МКР. Виконати необхідно три контрольні роботи. **Обов'язкове завдання.**

**5. До іспиту** необхідно подати **конспект лекцій.** **Обов'язкове завдання.**

**Виконані завдання** заносяться до щоденника індивідуальної роботи (Додаток А) та подаються викладачеві разом із конспектом лекцій у визначені терміни.

## ПИТАННЯ, ЩО ВИНОСЯТЬСЯ НА САМОСТІЙНЕ ОПРАЦЮВАННЯ

### Змістовий модуль 1. Науково-методологічні проблеми клінічної психології з основами медичної деонтології і психосоматики

#### **Тема 1. Предмет та завдання клінічної психології**

##### **Завдання:**

1. Охарактеризувати значення термінів: етіологія, патогенез, діагноз, клінічні прояви, епідеміологія, інтервенція, латентний період.
2. Заповніть таблицю «Завдання та функції клінічних психологів»

№п/п	Види завдань клінічного психолога	Характеристика завдань
1.	Психопрофілактичні завдання	
2.	Психодіагностичні завдання	
3.	Експертні завдання	
4.	Психотерапевтичні завдання	

3. Скласти таблицю «Порівняльний аналіз становлення і розвитку вітчизняної та зарубіжної клінічної психології».

**Форми звітності:** конспект, словник термінів, план-схема, таблиця, записи роздумів, усне опитування.

**Література:** основна – 5, 8, 13, 15, 17, 24; додаткова – 13, 20.

#### **Тема 2. Психологія хворого. Індивідуально-особистісні фактори реагування на хворобу**

##### **Завдання:**

1. Заповнити таблицю «Типи психологічного реагування на захворювання»

№п/п	Групи типів реагування на захворювання	Типи реагування на захворювання, які відносяться до цієї групи	Характеристика типу реагування на захворювання
1.	Типи психологічного реагування без порушення соціальної адаптації		
2.	Тип психологічного реагування з порушенням соціальної адаптації по інтрапсихічному типу		

3.	Тип психологічного реагування з порушенням соціальної адаптації по інтерпсихічному типу		
----	---	--	--

2. Які фактори впливають на вироблення суб'єктивного відношення до хвороби? Перерахуйте та охарактеризуйте їх.
3. Скласти порівняльну таблицю за темою «Психологічні аспекти роботи клінічного психолога (в клініці загальної хірургії, педіатрії, терапії, травматології та ортопедії, онкології, пологових будинках, гінекологічному відділенні)».

**Форми звітності:** конспект, заповнена таблиця, тези виступу, міні-лекція, усне опитування.

**Література:** основна – 5, 8, 12, 13, 24; додаткова – 13, 20.

## **Змістовий модуль 2. Нейропсихологія: теоретичні основи і практичне значення**

### **Тема 1. Теорія системної динамічної організації мозкових процесів** **Завдання:**

1. Скласти короткий конспект за темою «Ділянки мозку та їх функції».
2. Скласти тези чи стислий конспект до запропонованих питань. Місце нейропсихології серед інших галузей наук та її взаємозв'язок з ними.
3. Заповнити таблицю «Симптоми при порушеннях в роботі функціональних блоків мозку у дитячому віці»

I-й функціональний блок мозку	II-й функціональний блок мозку	III-й функціональний блок мозку

**Форми звітності:** конспект, словник термінів, схема, тези виступу, міні-лекція, усне опитування.

**Література:** основна – 3, 6, 21, 23, 33; додаткова – 6, 8, 10, 11, 26.

## **Змістовий модуль 3. Нейропсихологічний аналіз порушення ВПФ при локальних пошкодженнях мозку.**

### **Тема 1. Сенсорно-перцептивні розлади при локальних ураженнях головного мозку. Агнозії**

#### **Завдання:**

1. Охарактеризувати значення термінів: геміонапсія, скотоми, агнозія, мовний слух, аритмія, амузія.

2. Заповнити таблицю «Сенсорні порушення зорових функцій».
3. Методи нейропсихологічного дослідження зорового, зорово-просторового гнозису, слухового та слухо-моторних координацій.

№п/п	Рівні зорової системи	Характер порушення
1.	Сітківка ока	
2.	Зорові нерви (II пара)	
3.	Область хіазми	
4.	Зовнішнє чи латеральне колінчасте тіло	
5.	Зорове сядво (пучок Граціоле)	
6.	Первинне 17-те поле кори великих півкуль	

**Форми звітності:** конспект, словник термінів, конспект першоджерел, записи роздумів, усне опитування.

**Література:** основна – 21, 23, 33; додаткова – 6, 8, 11.

## Тема 2. Порушення мовлення при локальних ураженнях головного мозку. Афазії

### Завдання:

1. Охарактеризувати значення термінів: дизартрія, аномія, алалія, аутизм, експресивна мова, імпресивна мова, афазія.
2. Заповнити таблицю «Мовні порушення, пов'язані з випадінням мовних ланцюгів мовної функціональної системи».
3. Методи нейропсихологічної діагностики дослідження мови.

№п/п	Форми афазій	Який відділ мозку вражається	Характер порушення
1.	Сенсорна афазія		
2.	Акустико-мнестична		
3.	Оптико-мнестична		
4.	Аферентна моторна або кінестетична афазія		
5.	Семантична афазія		

**Форми звітності:** конспект, словник термінів, конспект першоджерел, усне опитування.

**Література:** основна – 6, 21, 22, 33; додаткова – 2, 6, 10, 18.

## Тема 3. Порушення пізнавальних процесів при локальних пошкодженнях головного мозку

### Завдання:

1. Охарактеризувати значення термінів: гіпомнезія, парамнезія, гіпермнезія, амнезія, корсаківський синдром, гомогенна інтерференція.
2. Заповнити таблицю «Модально-неспецифічні порушення пам'яті».
3. Методи дослідження пам'яті в нейропсихології.

№п/п	Рівень враження неспецифічних структур	Вид пам'яті, який страждає	Характеристика порушення
1.	Рівець продовгуватого мозку.		
2.	Диенцифальний рівень (рівень гіпофізу).		
3.	Лімбічна система.		
4.	Медіальні і базальні відділи лобних долей.		

**Форми звітності:** конспект, словник термінів, схема, план лекції, усне опитування.

**Література:** основна – 6, 21, 22, 23, 33; додаткова – 6, 8, 11.

### ТЕМАТИКА РЕФЕРАТІВ

1. Сучасна екологічна і демографічна ситуація в детермінації уявлень суспільства щодо критеріїв загального і психічного здоров'я людини, нації.
2. Соціально-психологічні засоби профілактики та удосконалення психічного і психологічного здоров'я особистості: історичний досвід і сучасні тенденції.
3. Методи «життєвого шляху» і «анамнезу хвороби» як інструмент об'єктивізації функціонального діагнозу і планування психокорекційної роботи з хворим.
4. Структурні і змістовні компоненти внутрішньої картини хвороби і їх експериментально-психологічне обґрунтування.
5. Психосоматичний симптом як феномен культури (історико-психологічний аналіз).
6. Психолого-психотерапевтичні технології (психоаналіз, гештальттерапія, логотерапія, НЛП) у подоланні особистісно-сміслових деформацій при психосоматичних розладах.
7. Вищі психічні функції: принципи формування і реалізації.
8. Структурно-функціональна організація кори головного мозку.
9. Нейрофізіологічна структура рухового навичу.
10. Методи дослідження порушень психічних процесів і станів у дітей.
11. Специфіка порушень в психічному розвитку у підлітків.
12. Психічні порушення як наслідок несприятливих соціальних умов розвитку і виховання.

13. Психопатологічні розлади особистості і їх корекція.
14. Особливості патопсихологічної симптоматики невротичного регістра.
15. Особливості патопсихологічних розладів психотичного рівня.
16. Надціннісні захоплення ХХІ століття – «особистість в «мережі» глобалізації».
17. Особливості особових трансформацій ліквідаторів аварії на ЧАЕС.
18. Психологічні проблеми гінекологічної клініки.
19. Надмірне харчування і ожиріння як психосоматична проблема.
20. Внутрішньоособистісний конфлікт як фактор розвитку психосоматичних порушень.
21. Психологічні проблеми при захворюваннях серця.
22. Психічні порушення при дефектах зору.
23. Зміна особистості у хворих хронічними соматичними захворюваннями.
24. Психічні порушення, пов'язані з вагітністю і пологами.
25. Психологічні особливості хворих з виразкою шлунку.
26. Внутрішня картина хвороби при гіпертонії.
27. Психосоматичні взаємозв'язки. Теорії психосоматичних взаємовідносин: психоаналітична, нейрогуморальна, фізіологічна, кортико-вісцеральна.
28. Вплив психічних факторів на соматичне здоров'я людини.
29. Проблеми залежної поведінки (алкоголізм, наркоманія тощо) та роль клінічного психолога в їх подоланні.
30. Проблеми етики та деонтології у медичній психології.
31. Конфіденційність, повага особистості пацієнта (клієнта), його свободи і незалежності, честі і гідності, позиція «не зашкодити» у діяльності медичного психолога.
32. Основи медичної деонтології.

## **ІНДИВІДУАЛЬНІ ТВОРЧІ ЗАВДАННЯ**

### ***Варіанти індивідуальних творчих завдань***

#### **Варіант 1**

1. Психопатологічна поведінка.
2. Клініко-фізіологічні основи поведінки, що відхиляється від норми.
3. Нейропсихологічна корекція в дитячому віці.

#### **Варіант 2**

1. Патологічне формування особистості.
2. Порушення інтелекту; класифікація; характеристика вроджених порушень інтелекту (олігофренія), їх основні форми.
3. Психологічні характеристики хворих з дефектами тіла та органів чуття.

### Варіант 3

1. Основні види психопатій та акцентуацій характеру за А.Е.Лічко.
2. Психологічні основи психотерапії: класифікація основних методів психотерапії.
3. Методи нейропсихологічного дослідження.

### Варіант 4

1. Проблема мови в нейропсихології.
2. Предмет і завдання клінічної психології.
3. Соціальні та біологічні складові нормального й аномального розвитку людини.

### Варіант 5

1. Поняття симптома, симптомокомплекса, синдрому в патопсихології.
2. Психологічні характеристики хворих з акушерською і гінекологічною патологією.
3. Етика в клінічній психології.

### Варіант 6

1. Методи дослідження в клінічній психології.
2. Патопсихологічне оцінювання індивідуально-психологічних особливостей.
3. Психологія хворого. Психічне реагування на захворювання та психологія соматично хворого.

### Варіант 7

1. Вплив хвороби на психіку людини. Поняття «внутрішньої картини хвороби».
2. Психологічні характеристики хворих з хірургічною патологією.
3. Сенсорні і гностичні зорові розлади.

### Варіант 8

1. Методи дослідження порушень відчуття та сприймання.
2. Основні форми поведінки, що відхиляється від норми.
3. Патопсихологічні методи дослідження.

### Варіант 9

1. Афазії, класифікація та характеристики.
2. Психологічна характеристика дітей при різних формах аномального розвитку.
3. Принципи, особливості, різновиди психологічного консультування.

### Варіант 10

1. Основні поняття нейропсихології.
2. Етапи клінічного опитування пацієнта.
3. Порушення розумового розвитку при дифузних враженнях мозку.



#### Варіант 11

1. Нейропсихологічні синдроми дитячого віку.
2. Характеристика розділів клінічної психології.
3. Психологічні характеристики хворих з терапевтичною патологією.

#### Варіант 12

1. Сенсорні та гностичні розлади аналізаторів.
2. Поняття адиктивної поведінки.
3. Типи психологічного реагування на захворювання.

#### Варіант 13

1. Синдромний аналіз ВПФ.
2. Патологічні та непатологічні форми девіантної поведінки.
3. Психічні особливості та психосоматичні розлади у дітей дошкільного та молодшого шкільного віку.

#### Варіант 14

1. Основні види патопсихологічних синдромів.
2. Правові і деонтологічні аспекти поведінки медичного психолога.
3. Психологічні характеристики хворих з онкологічною патологією.

#### Варіант 15

1. Поняття дизонтогенії та основні види психічного дизонтогенеза.
2. Соціально-психологічні фактори поведінки, що відхиляється від норми.
3. Експериментально-психологічні (пато- і нейропсихологічні) методи дослідження в клінічній психології.

#### Варіант 16

1. Психологічна корекція.
2. Мова та її порушення. Афазії.
3. Зміни психічної діяльності при хронічних соматичних захворюваннях.

#### Варіант 17

1. Психічні особливості та психосоматичні розлади в період новонародженості, немовляти і раннього дитинства.
2. Предмет патопсихології, її теоретичні основи.
3. Профілактика девіантної поведінки.

#### Варіант 18

1. Психологічні особливості та психосоматичні розлади у підлітків.
2. Взаємозв'язок клінічної психології з іншими науками.
3. Психотерапія: принципи, особливості, різновиди.

#### Варіант 19

1. Концепція алекситимії у психосоматичній медицині.

2. Патохарактерологічна поведінка.
3. Затримка психічного розвитку.

#### Варіант 20

1. Делінквентна і адиктивна поведінка.
2. Психічний недорозвиток. Розумово-відсталі діти.
3. Психоаналітичний напрям у психосоматичній медицині.

#### Варіант 21

1. Концепція профілю особистості у психосоматичній медицині.
2. Дисгармонічний психічний розвиток. Психопатія як форма дисгармонії особистості.
3. Клінічне інтерв'ювання.

## ПОТОЧНИЙ КОНТРОЛЬ ЗНАНЬ

### МКР 1

1. Кому належить термін «клінічна психологія»?  
а) Е. Кречмеру; б) П. Жане; в) Л. Уітмеру; г) З.Фрейду.
2. Хто являється засновником першої експериментально-психологічної лабораторії в світі?  
а) І.М.Сеченов; б) Е.Крепелін; в) З.Фрейд; г) В.Вундт.
3. Суб'єктивне ставлення до захворювання називається:  
а) анозогнозією; б) внутрішньою картиною хвороби; в) іпохондрією; г) рефлексією; д) егоцентризмом.
4. Психосоматичні захворювання формуються, як правило, внаслідок:  
а) гострих психічних травм; б) хронічних психічних травм; в) несподіваних психічних травм; г) внутрішньо-особистісного конфлікту; д) міжособистісного конфлікту.
5. Плацебо-ефект пов'язаний з:  
а) параметрами лікарської речовини; б) психологічною установкою; в) тривалістю пред'явлення подразника; г) наркотичною залежністю; д) фактором несподіванки.
6. Соматозогнозія - це:  
а) невротична реакція на хворобу; б) невроз у соматичного хворого; в) усвідомлення власної хвороби; г) не усвідомлення наявності хвороби; д) нічого з перерахованого.
7. До класичних психосоматичних захворювань, що входять в т.зв. «Святу сімку» зараховують всі нижченаведені за винятком:  
а) інфаркту міокарда; б) цукрового діабету; в) ревматоїдного артриту; г) виразкового коліту; д) бронхіальної астми.
8. Антиципація - це:  
а) здатність людини упереджено сприймати події, що відбуваються;  
б) здатність людини передбачати хід подій, прогнозувати ймовірні наслідки

різних дій;

в) мнемонічна здатність людини;

г) здатність людини швидко реагувати на події, що відбуваються;

д) здатність людини витіснити у підсвідомість події, які мають негативний емоційний характер.

9. Більш важкі дисгармонійні психічні реакції на захворювання зустрічаються у:

а) атеїстів; б) православних; в) католиків; г) протестантів; д) представників будь-якого віросповідання.

10. Здатність побудови програми власних дій на випадок появи тяжкої хвороби, яка може змінити звичайний життєвий стереотип, привести до інвалідності або смерті називається:

а) гармонійністю; б) іпохондричністю; в) ригідністю; г) песимізмом; д) антиципаційною спроможністю.

## МКР II

1. За Л. С. Виготським, стан розумового розвитку може бути оцінений з врахуванням як мінімум двох моментів, вказаних в одному із пунктів:

а) рівня актуального розвитку і зони найближчого розвитку;

б) індивідуальних показників дитини і популяційних показників для дітей тієї ж статі і віку;

в) показників розумового розвитку і стану пам'яті.

2. Визначити, яке твердження правильно описує зміст поняття “зона найближчого розвитку” за Л. С. Виготським:

а) ті психічні функції і властивості, розвиток яких очікується на найближчому етапі;

б) кількісну міру прогресу розумового розвитку у разі успішного лікування;

в) потенційні можливості дитини, які вона не виявляє самостійно, але реалізується за допомогою дорослого.

3. Зона найближчого розвитку – це:

а) найближчий до поточної дати віковий період;

б) те, що може дитина за допомогою дорослого;

в) рівень досягнутого інтелектуального розвитку;

г) критерій навчальної успішності.

4. Термін “гетерохронність” в нейропсихології означає:

а) труднощі формування гностичних функцій;

б) неодночасність розвитку функцій;

в) патологію рухового апарату;

г) відмінності в результатах нейропсихологічного тестування.

5. Медіобазальні відділи головного мозку за класифікацією О.Р.Лурія належать:

а) до енергетичного неспецифічного блоку;

б) до блоку переробки екстероцептивної інформації;

в) до блоку програмування, регуляції і контролю;

г) ні до одного з них.

6. Інструментом виділення нейропсихологічного чинника є:
- а) сукупність фізіологічних досліджень;
  - б) клінічна бесіда з хворим або випробовуваним;
  - в) синдромний аналіз;
  - г) математична процедура.
7. Відмінність асинхронії від гетерохронії в розвитку психіки дитини полягає:
- а) в тому, що гетерохронія є природним чинником розвитку;
  - б) в масштабності охоплення психічних функцій;
  - в) в тому, що асинхронія стосується лише одного аспекту роботи мозку;
  - г) відмінностей немає, це синоніми.
8. Вид психічного дизонтогенезу, при якому спостерігається повернення функції на більш ранній віковий рівень як тимчасового, так і стійкого характеру: а) ретардація; б) регресія; в) розпад; г) асинхронія.
9. Процес пізнання від загального до особистого більш представлений:
- а) лівою півкулею;
  - б) правою півкулею;
  - в) однаково обома півкулями;
  - г) залежно від стимульного матеріалу.
10. Ліворучтво – це: а) переважання розміру лівої руки над правою; б) сумісне переважання ліворозташованих парних органів над правими; в) переважання лівої руки і лівої ноги над правими; г) відмінності в чутливості правої і лівої половини тіла.

### МКР III

1. Основним предметом реабілітаційної нейропсихології є:
- а) Встановлення причинно-наслідкових відносин між пошкодженим мозком і змінами з боку психіки;
  - б) Розробка методів інструментального дослідження хворих з локальними ураженнями мозку;
  - в) Відновлення втрачених через травму або хворобу вищих психічних функцій;
  - г) Вдосконалення уявлень про нейропсихологічні симптоми і синдроми.
1. Порушення контролю за виконанням власної поведінки в основному пов'язано з:
- а) патологією лобових часток;
  - б) пошкодженням глибоких структур мозку;
  - в) порушенням роботи тім'яно-потиличних відділів;
  - г) скроневою патологією.
2. Загальною ознакою зорових агнозій є:
- а) нездатність побачити що-небудь;
  - б) зміни полів зору;
  - в) порушення розумових процесів;
  - г) втрата здатності пізнання.
3. Пошкодження тім'яно-потиличної зони лівої півкулі часто призводить до:
- а) еферентної моторної афазії;
  - б) сенсорної афазії;
  - в) семантичної афазії;

- г) динамічної афазії.
4. Експериментальним прийомом виявлення модально-специфічних порушень уваги є:
- а) коректурних проба;
  - б). одночасне пред'явлення двох стимулів парним аналізаторам;
  - в) управління рухомим об'єктом;
  - г) впізнавання стимульного матеріалу.
5. Акалькулія часто поєднується з:
- а) семантичної афазію;
  - б) кінестетичною апраксією;
  - в) соматоагнозією;
  - г) емоційними розладами.
6. Термін «гетерохронність» в нейропсихології позначає:
- а) труднощі формування гностичних функцій;
  - б) неодноразовість розвитку функцій;
  - в) патологію з боку рухового апарату;
  - г) відмінності в результатах нейропсихологічного тестування.
7. Придбаний мовленнєвий розлад внаслідок ураження лівої півкулі називається:
- а) аллалією;
  - б) мутизмом;
  - в) дизартрією;
  - г) афазією.
8. Неспецифічні розлади пам'яті переважно пов'язані з роботою:
- а) першого блоку мозку;
  - б) другого блоку мозку;
  - в) третього блоку мозку;
  - г) всіх трьох блоків.
9. Аграфія - це:
- а) втрата здатності до малювання;
  - б) втрата здатності перенесення навичок письма з правої руки на ліву у правшів;
  - в) нав'язливі повторення окремих букв при листі або штрихів при малюванні;
  - г) порушення здатності правильно за формою і змістом писати.
10. Основним дефектом при вербальній алексії є:
- а) слабкий зір
  - б) порушення симультанного впізнавання;
  - в) перепутування букв;
  - г) перша і третя причини.

## ПІДСУМКОВИЙ КОНТРОЛЬ ЗНАНЬ

### Питання до іспиту

1. Дайте визначення поняттям «клінічна психологія» та «медична психологія». Поясніть співвідношення цих понять (спільне і відмінне).
2. Визначте предмет і завдання клінічної психології. Визначте та охарактеризуйте структуру клінічної психології.
3. Охарактеризуйте місце клінічної психології серед інших наук.
4. Охарактеризуйте основні етапи історичного розвитку клінічної психології як науки.
5. Охарактеризуйте вітчизняні традиції розвитку клінічної психології.
6. Визначте та охарактеризуйте основні завдання та загальні принципи діяльності клінічного психолога.
7. Дайте загальну характеристику методів дослідження у клінічній психології.
8. Дайте визначення поняттям «здоров'я», «хвороба» та «норма». Поясніть співвідношення цих понять.
12. Визначте критерії психічного здоров'я.
13. Обґрунтуйте та охарактеризуйте розподіл хвороб на соматичні, нервові та психічні.
14. Дайте загальну характеристику невротичним, психосоматичним та соматогенним розладам. Поясніть відмінність між ними.
15. Охарактеризуйте вплив хвороби на психіку людини.
16. Опишіть основні особливості психіки пацієнтів в клініці кардіологічних захворювань.
17. Опишіть основні особливості психіки пацієнтів в клініці гастроентерології.
18. Опишіть основні особливості психіки пацієнтів в хірургічній клініці.
19. Опишіть основні особливості психіки пацієнтів в клініці онкологічних захворювань.
20. Опишіть основні особливості психіки пацієнтів в клініці нефрологічних та урологічних захворювань.
21. Опишіть основні особливості психіки пацієнтів в акушерстві та гінекології.
22. Психологія пацієнтів з вадами тіла, органів чуттів та аномаліями розвитку.
23. Дайте визначення поняттям «зовнішня картина хвороби» та «внутрішня картина хвороби».
24. Охарактеризуйте внутрішню картину хвороби (ВКХ) як предмет спеціальних досліджень (Р.А. Лурія).
25. Визначте та охарактеризуйте основні типи реагування на хворобу (типи ВКХ).
26. Визначте специфіку вікових особливостей прояву внутрішньої картини хвороби.
27. Типи реагування на хворобу за А. Личко.

28. Визначте специфіку психологічної корекції кожного з типів ВКХ.
29. Охарактеризуйте особливості конструювання відносин між лікарем та пацієнтом.
30. Дайте визначення «деонтологія». Поясніть основи деонтологічних знань.
31. Охарактеризуйте особливості системи етичних норм (медична таємниця, принципи медичної етики, клятва Гіппократа).
32. Визначте основні етичні принципи взаємодії лікаря і пацієнта.
- 33 Визначте основні проблеми деонтології (евтаназія, конфіденційність, медична таємниця).
34. Нейропсихологія: об'єкт та предмет досліджень.
35. Передумови виникнення та історія розвитку нейропсихології.
36. Вклад Виготського Л. С. в розвиток нейропсихології.
37. Значення праць Лурія О.Р. для розвитку нейропсихології.
38. Теорія системної динамічної локалізації вищих психічних функцій.
39. Вищі психічні функції. Визначення та характеристика поняття.
40. Поняття первинних, вторинних та третинних полів мозку.
41. Латералізація вищих психічних функцій.
42. Нейропсихологічний симптом. Нейропсихологічний синдром.
43. Міжпівкульна асиметрія мозку та міжпівкульна взаємодія.
44. Функціональна специфічність великих півкуль мозку.
45. Вимоги до процедури проведення нейропсихологічної діагностики.
46. Нейропсихологічні методи дослідження акустичного гнозису в дитячому віці.
47. Методики дослідження уваги в нейропсихології.
48. Дослідження емоційних реакцій в нейропсихології.
49. Дослідження зорово –просторового гнозису в нейропсихології.
50. Дослідження соматосенсорного гнозису в нейропсихології.
51. Дослідження слухового гнозису в нейропсихології.
52. Дослідження рухів та дій в нейропсихології.
53. Дослідження мовлення в нейропсихології.
54. Дослідження читання в нейропсихології.
55. Дослідження пам'яті в нейропсихології.
56. Дослідження інтелектуальних процесів в нейропсихології.
57. Планування та проведення нейропсихологічного дослідження.
58. Особливості нейропсихологічного дослідження дітей.

## НАВЧАЛЬНА ДИСЦИПЛІНА «СПЕЦІАЛЬНА ПСИХОЛОГІЯ»

*Опис дисципліни:* кредитів ECTS – 3; змістових модулів – 3;  
загальна кількість годин – 90;  
кількість годин самостійної роботи - 60.

*Форма підсумкового контролю:* залік.

 **Спеціальна психологія** – галузь психології, яка вивчає психологічні особливості аномальних дітей і дорослих, дефект яких зумовлений органічним ураженням головного мозку, порушенням аналізаторів, тяжкими порушеннями мови. Спеціальна психологія націлена на вивчення змін у перебігу психічних процесів порівняно з нормою, їх причини і механізми, розробку спеціальних методів корекції аномалій, аналіз результатів, які досягаються в ході спеціально організованого навчання і виховання.

### Мета та завдання курсу

**Метою** викладання навчальної дисципліни «Спеціальна психологія» є набуття, гармонізація та синтез знань стосовно проблематики спеціальної психології; формування наукового світогляду щодо психологічних чинників поведінки особи з вадами фізичного та психічного розвитку, вмінь самостійно проводити психодіагностичну і консультативну роботу з такими особами, зважено та відповідально підходити до вибору заходів їх реабілітації та корекції.

Основними **завданнями** вивчення дисципліни «Спеціальної психології» являються:

- вивчення закономірностей і особливостей психічного розвитку дітей і дорослих з різними психічними й фізичними недоліками;
- ознайомлення з характеристикою основних причин, які впливають на аномальний розвиток;
- ознайомлення з психологічними особливостями людей з сенсорними порушеннями;
- ознайомлення з психологічними особливостями людей з порушенням інтелектуальної сфери;
- розробка засобів психологічної корекції недоліків розвитку.

### Перелік знань і умінь

У результаті вивчення курсу студент має:

**знати:**



- теоретико-методологічні засади спеціальної психології, її місце в системі психологічних дисциплін;
- понятійний апарат спеціальної психології;
- предмет, завдання та історію спеціальної психології;
- особливості психічного розвитку осіб із розумовою відсталістю;
- сутність та можливості корекції затримки психічного розвитку;
- особливості психічного розвитку осіб із дефектами слуху та зору;
- основні прикладні проблеми спеціальної психології.

#### **уміти:**

- застосовувати отримані знання в практичній діяльності;
- здійснювати соціально-психологічний аналіз соціалізації та розвитку осіб із дефектами розвитку;
- здійснювати вивчення осіб із дефектами розвитку;
- на основі вивчення особливостей соціалізації осіб із дефектами розвитку розробляти рекомендації щодо оптимізації процесу їх навчання і виховання;
- враховувати знання з спеціальної психології у професійній діяльності;
- проводити прикладні психолого-педагогічні дослідження.

### **Тематичний план курсу**

#### ***Змістовий модуль 1. Базові засади спеціальної психології***

**Тема 1. Вступ до спеціальної психології.** Сутність спеціальної психології. Концепції та теорії інвалідизації. Історія становлення спеціальної психології. Предмет та задачі спеціальної психології. Взаємозв'язок спеціальної психології з галузями психології та іншими науками. Принципи спеціальної психології. Методи спеціальної психології. Чинники порушень в психічному розвитку. Класифікація порушень психічного розвитку.

**Тема 2. Клініко-психологічна класифікація факторів відхиленого розвитку.** Поняття фактора розвитку. Фактори відхиленого розвитку. Класифікація біологічних і соціальних факторів відхиленого розвитку. Сучасна термінологія для позначення дітей, що потребують спеціальної психологічної допомоги: «діти групи ризику», «діти з особливими потребами», «діти з обмеженими можливостями здоров'я» і ін. Психічний дизонтогенез.

#### ***Змістовний модуль 2. Особливості сенсорних порушень***

**Тема 1. Психологічні особливості дітей з мовними порушеннями.**

Поняття мовного порушення, причини мовних порушень. Психолінгвістичні критерії клініко-педагогічної класифікації мовних порушень. Загальна психологічна характеристика дітей з порушеннями мови, вплив мовних

порушень на розвиток пізнавальних процесів і індивідуально-соціальний розвиток дітей у дошкільному віці.

### **Тема 2-3. Актуальні питання сурдо- і тифлопсихології.**

Психологічні особливості дітей з недоліками слуху. Значення слуху в житті людини. Пізнання навколишньої дійсності за допомогою слухового аналізатора. Фізичні характеристики звуку: сила, висота, тембр і їхнє значення у формуванні слухових відчуттів. Фактори, що викликають порушення слухової функції. Вроджена і придбана глухота і приглухуватість. Ступінь мовного недорозвинення — основний принцип психолого-педагогічної класифікації дітей з недоліками слуху. Загальне і специфічне в психічному розвитку дітей з недоліками зору в порівнянні з нормальним розвитком дітей.

## **Змістовний модуль 3. Дизонтогенез психічного розвитк**

у

**Тема 1. Розумова відсталість дітей у контексті задач і можливостей спеціальної психології.** Органічний психосиндром, основні прояви. Психоорганічний синдром у дітей і підлітків, його вікові особливості. Поняття «розумова відсталість», «слабоумство». Основні форми розумової відсталості. Олігофренія як основна форма розумової відсталості в дитячому віці. Систематика олігофреній по етіологічній ознаці. Класифікація дітей-олігофренів на підставі особливостей вищої нервової діяльності (О.Р. Лурія, М.С. Певзнер, В.И. Лубовський). Слабкість орієнтованої діяльності, що безпосередньо впливає з неповноцінності кори, - ядерний симптом олігофреній. Три ступені олігофреній (дебільність, імбецильність і ідіотія) і їхня психолого-педагогічна характеристика. Особливості психічного розвитку у розумово відсталих дітей з поточними нервово-психічними захворюваннями, такими, як епілепсія, шизофренія, гідроцефалія й ін., у порівнянні з психічним розвитком дітей-олігофренів.

**Тема 2. Психологічні особливості дітей із затримкою психічного розвитку (ЗПР).** ЗПР як специфічний вид дизонтогенеза: історія виділення з дитячої популяції, час виділення, представленість у популяції, міжстатеві розходження. Основні тенденції психічного і соціального розвитку дітей зі ЗПР протягом шкільного віку.

**Тема 3-4. Психологічні особливості дітей з порушеннями опорно-рухового апарату.** Дитячий церебральний параліч (ДЦП) як основна причина рухових розладів у дитячому віці. Поширеність даного захворювання. Етіологічні фактори виникнення ДЦП.

**Тема 5. Психологічні особливості дітей з емоційно-вольовими і поведінковими порушеннями.** Синдром раннього дитячого аутизму (РДА). Синдром РДА (синдром Каннера) як специфічне порушення розвитку. Час виділення, представленість у популяції, міжстатеві розходження.

## Рекомендована література

### *Базова*

1. Актуальные проблемы диагностики задержки психического развития детей./ Под ред. К.С. Лебединской . – М.: Педагогика,1982. –128с.
2. Специальная психология : учебник для студ. вузов для направл. подгот. бакалавров / Л. М. Шипицына ; под ред. Л. М. Шипицыной. – СПб. : Речь, 2013. – 252 с.
3. Занков Л.В. Очерки психологии умственно отсталого ребенка – М.: Просвещение. –1936.
4. Земцова М.И. Учителю о детях с нарушениями зрения. – М.: Просвещение, 1973. – 159с.
5. Коберник Г.Н., Синев В.П. Введение в специальность дефектология. К.: Вища школа, 1984. – 144с.
6. Кондратов Р. Р. Теоретические вопросы психического развития индивида в исследованиях //И.А. Соколянского и А.М. Мещерякова // Вопросы психологии. – 1982. – № 2. – С.41-50.
7. Кузнецова Л. Проблемы специальной психологии // Школьный психолог. – 1999. – № 45 с. 4
8. Лапшин В.П., Пузанов Б.П. Основы дефектологии. – М.: Просвещение, 1990. – 143с.
9. Литвак А.Г. Тифлопсихология. – М.:Просвещение, 1985.
- 10.Литвак А.Г.,Сорокин В.М., Головин Т.П. Практикум по тифлопсихологии. – М.:Просвещение, 1989. – 38с.
- 11.Мамайчук И.И. Психологическая помощь детям с проблемами в развитии. – СПб, 2001. – 220с.
- 12.Мамайчук М.И. Психология дизонтогенеза и основы психокоррекции. – СПб.: Изд-во СПбГУ, 2000. –168с.
- 13.Мастюкова Е.М. Лечебная педагогика. Ранний и дошкольный возраст. – М.: Владос,1997. – 304с.
- 14.Мастюкова Е.М.,Московкина А.Г. Они ждут нашей помощи. – М.:Педагогика,1991. – 262с.
- 15.Александров А. А. Психотерапия: Учебное пособие. – СПб. : Питер, 2004. – 480 с.

### *Допоміжна*

1. Обухова Л.Ф. Проблема общих и специфических закономерностей психического развития слепоглухонемого ребенка // Обухова Л.Ф. Детская и возрастная психология. – М., 1996. – С. 341-353.
2. Особенности учебной и трудовой деятельности при глубоких нарушениях зрения.- Л.: Изд-во ЛГПУ им. Герцена, 1983.
3. Певзнер М.С. Психическое развитие детей с нарушением умственной работоспособности. – М.: Педагогика, 1982. – 104с.
4. Блейхер В.М. Клиническая патопсихология. Руководство для врачей и клинических психологов. – 3 изд., стер. - М.: МПСИ; В.:МОДЭК, 2009. – 624 с.

5. Визель Т.Г. Аномалии речевого развития ребенка. (В помощь родителям). – М.: В.Секачев, 2010. – 46 с.
6. Визель Т.Г. Нейропсихологическое блиц-обследование (тесты по исследованию высших психических функций). – М.: В.Секачев, 2007. – 27 с.
7. Борякова Н.Ю., Касицына М.А. Коррекционно-педагогическая работа в детском саду для детей с задержкой психического развития. (Организационный аспект). – М.: В.Секачев, 2007. – 78 с.
8. Граш Н.Е. Развитие эмоционально-эстетической сферы детей с недостатками слуха на уроках чтения. Книга для учителей и родителей. – СПб.:Союз, 2001. – 192 с.
9. Гуровец Г.В. Психопатология детского возраста. Учебное пособие. МО. – М.: ГИЦ ВЛАДОС, 2008. – 359 с.
10. Дети с СДВГ: причины, диагностика, комплексная помощь. Учебное пособие. / Под ред. М.М.Безруких. - М.: МПСИ; В.:МОДЭК, 2009. – 248 с.
11. Детская логопсихология. Учебное пособие. УМО. / Под ред. В.И.Селиверстова. - М.: ГИЦ ВЛАДОС, 2010. – 175 с.
12. Ермолаева М.В. Психологическая карта дошкольника (готовность к школе). Графический материал. – 3 из., стер. - М.: МПСИ; В.:МОДЭК, 2008. – 96 с.
13. Ермолаева М.В. Психология развивающей и коррекционной работы с дошкольниками / 3 изд., испр. – М.: МПСИ; В.:МОДЭК, 2007. – 192 с.
14. Ермолаева М.В. Психология развития. Мет. пос. д/студ. – 4 изд., стер. – М.:МПСИ, 2008. – 379 с.
15. Ермолаева М.В. Психолого-педагогические средства познавательного развития дошкольников. Уч.пос. - М.:МПСИ; В.: МОДЭК, 2006. – 224 с.
16. Карпова Н.Л. Основы личностно-направленной логопсихотерапии. Уч.пос. – 2 изд., испр. и доп. – М.:МПСИ; Флинта, 2003. – 200 с.
17. Кисова В.В., Конева И.А. Практикум по специальной психологии. – СПб.: Речь, 2006. – 352 с.
18. Крыжановская Л.М. Психолого-педагогическая диагностика и консультирование. Уч.пос. – М.:МПСИ, 2008. – 584 с.
19. Логопатофизиология. Уч.пос. для студентов. / Под ред. Р.И.Лалаевой, С.Н.Шаховской. - М.: ГИЦ ВЛАДОС, 2010. – 462 с.
20. Психодиагностические методы в работе с учащимися 1-2 классов. Руководство. / Под ред. Д.В.Лубовского. - М.: МПСИ; В.:МОДЭК, 2002. – 48 с.
21. Психолого-педагогическое сопровождение гиперактивных дошкольников. Уч.-метод. пос. / Под ред.О.В.Токарь. - М.: Флинта; МПСИ, 2009. – 152 с.
22. Специальная психология/ Под ред.В.И.Лубовского –М, 2008.
23. Умственная отсталость у детей. Метод. пос. / Сост. О.П.Рожков. - М.: МПСИ; В.:МОДЭК, 2007. – 120 с.

### ***Інформаційні ресурси***

Спеціальна психологія.

<https://re.mybook.ru/author/kollektiv-avtorov-3/specialnaya-psihologiya/>

Сорокин В.М. Специальная психология.

<http://www.klex.ru/64z>

Основы специальной психологии: Учеб. пособие для студ./Л.В.Кузнецова.

<http://sdo.mgaps.ru/books/K6/M3/file/3.pdf>

Блинова Л.Н. Диагностика и коррекция в образовании детей с задержкой психического развития. <http://www.twirpx.com/file/386744/>.

Аксенова Л. И. Социальная педагогика в специальном образовании: Учебное пособие - <http://www.twirpx.com/file/261756/>

Институт специальной педагогики и психологии - <http://walle.nberg.ru/>

Новости психотерапии и психологии - <http://marks.on.ufanet.ru>

## Інструкція до виконання самостійної роботи

У процесі завсоєння курсу «Спеціальна психологія» використовуються такі **види** самостійної роботи:

- опрацювання теоретичних основ прослуханого лекційного матеріалу;
- вивчення окремих тем або питань, що передбачені для самостійного опрацювання;
- поглиблене вивчення літератури на задану тему та пошук додаткової літератури;
- підготовка виступів до семінарських занять;
- конспектування першоджерел;
- підготовка реферату з елементами наукового дослідження та його презентація.

### **Зверніть увагу!**

**1. Питання, що виносяться на самостійне опрацювання** містять як теоретичні так практичні питання до кожної теми за змістовими модулями. **Обов'язкове завдання.**

**2. Реферативна робота.** Упродовж семестру студент має підготувати **один** реферат, самостійно обравши одну із запропонованих тем. Результати роботи оформляються у вигляді реферату, вимоги до його написання подано у Додатку Б. **Обов'язкове завдання.**

**3. Виконання індивідуальних творчих завдань** сприяє розвитку у студентів фахових компетентностей та дає можливість збільшити кількість балів. **Виконується за бажанням.**

**4. Поточний контроль** передбачає виконання МКР. Виконати необхідно дві контрольні роботи. **Обов'язкове завдання.**

**5. До заліку** необхідно подати **конспект лекцій.** **Обов'язкове завдання.**

**Виконані завдання** заносяться до щоденника індивідуальної роботи (Додаток А) та подаються викладачеві разом із конспектом лекцій у визначені терміни.

## ПИТАННЯ, ЩО ВИНОСЯТЬСЯ НА САМОСТІЙНЕ ОПРАЦЮВАННЯ

### Змістовий модуль 1. Базові засади спеціальної психології

#### Тема 1. Вступ до спеціальної психології

##### *Завдання:*

- створити схему взаємозв'язку спеціальної психології з іншими науками та галузями психології, обґрунтувати вашу думку, вказати використані джерела (ресурси);
- проаналізувати чинники виникнення спеціальної психології, як окремої психологічної галузі. Обґрунтувати вашу думку, вказати використані джерела (ресурси).

*Форми звітності:* конспект, план-схема, список літератури, записи роздумів, усне опитування.

*Література:* основна – 3, 4, 5, 7, 8; додаткова – 11, 48.

#### Тема 2. Клініко-психологічна класифікація факторів відхиленого розвитку.

##### *Завдання:*

- створити схему взаємозв'язку чинників порушення розвитку, обґрунтувати вашу думку, вказати використані джерела (ресурси);
- проаналізувати вплив сенсорної та психологічної депривації на розвиток дитини.

*Форми звітності:* конспект, схема, тези виступу, список літератури, міні-лекція, усне опитування.

*Література:* основна – 2, 3, 7; додаткова – 7, 9, 11.

### Змістовий модуль 2. Особливості сенсорних порушень

#### Тема 3. Психічний розвиток при сенсорних порушеннях

##### *Завдання:*

- здійснити порівняльний аналіз психічного розвитку при сенсорних порушеннях. Оберіть по одній з форм проявів порушення слуху та зору. Заповнити порівняльну таблицю та вказати використані джерела (ресурси).

*Особливості психічного розвитку дитини при сенсорних порушеннях*

Параметри	Порушення слуху	Порушення зору
Форма		
Чинники виникнення		
Пам'ять		
Мислення (Загальний інтелект)		
Мовлення		
Сприймання		
Увага		
Моторика		
Емоційно-вольова сфера		
Особливості особистості		
Мотиваційно-потребова сфера		
Особливості діяльності		
Соціальна адаптація		
Ваш варіант ....		

**Форми звітності:** заповнена таблиця, список літератури, усне опитування.

**Література:** основна – 6, 7, 8, 9; додаткова – 35, 37, 39.

**Тема 4. Психічний розвиток при порушеннях мовлення та опорно-рухового апарату.**

**Завдання:**

- здійснити порівняльний аналіз психічного розвитку при порушеннях мовлення та опорно-рухового апарату. Оберіть по одній з форм проявів порушення мовлення та ДЦП. Заповнити порівняльну таблицю та вказати використані джерела (ресурси).

**Особливості психічного розвитку дитини при порушеннях мовлення та опорно-рухового апарату**

Параметри	Порушення мовлення	ДЦП
Форма		
Чинники виникнення		
Моторика		
Сприймання		
Увага		
Пам'ять		
Мовлення		
Мислення (Загальний інтелект)		
Емоційно-вольова сфера		
Мотиваційно-потребова сфера		
Особливості		



особистості		
Особливості діяльності		
Соціальна адаптація		
Ваш варіант		

**Форми звітності:** заповнена таблиця, список літератури, усне опитування.

**Література:** основна – 3, 6, 7, 8; додаткова – 12, 23, 24, 27.

### **Змістовий модуль 3 Дизонтогенез психічного розвитку**

#### **Тема 5. Дизонтогенез інтелектуального розвитку**

##### **Завдання:**

- Здійснити порівняльний аналіз порушень розвитку при розумовій відсталості та затримці психічного розвитку. Оберіть по одній з форм проявів розумової відсталості та ЗПР. Заповнити порівняльну таблицю та вказати використані джерела (ресурси).

#### **Особливості психічного розвитку дитини при інтелектуальних порушеннях**

Параметри	Розумова відсталість	ЗПР
Форма		
Чинники виникнення		
Сприймання		
Пам'ять		
Мовлення		
Мислення		
Загальний інтелект		
Емоційно-вольова сфера		
Мотиваційно-потребова сфера		
Особливості особистості		
Особливості діяльності		
Соціальна адаптація		
Увага		
Моторика		

**Форми звітності:** заповнена таблиця, список літератури, усне опитування.

**Література:** основна – 3, 6, 7, 9; додаткова – 3, 15, 16, 26, 27, 44, 51.

#### **Тема 6. Особливості психофізичного розвитку при аутизмі**

##### **Завдання:**

- Систематизуйте специфічні особливості розвитку дитини з аутизмом відносно когнітивної, емоційної та поведінкової сфери

особистості. Заповнити порівняльну таблицю та вказати використані джерела (ресурси).

### **Особливості психічного розвитку дитини з аутизмом**

Параметри	Характеристики
Форма	
Чинники виникнення	
Моторика	
Сприймання	
Увага	
Пам'ять	
Мовлення	
Мислення (Загальний інтелект)	
Емоційно-вольова сфера	
Мотиваційнопотребова сфера	
Особливості особистості	
Особливості діяльності	
Соціальна адаптація	
Ваш варіант	

**Форми звітності:** конспект, список літератури, тези виступу, усне опитування.

**Література:** основна – 3, 5; додаткова – 4, 6, 25, 52, 54.

### **ТЕМАТИКА РЕФЕРАТІВ**

1. Роль корекційного навчання і виховання в соціалізації дітей із недоліками розвитку.
2. Етапи розвитку спеціальної психології.
3. Значення праць Ж. Ескіроля, Ж. Ітара, Е. Сегена, А. Біне і Т. Сімона для становлення спеціальної психології.
4. Розвиток спеціальної психології в Україні.
5. Психолого-педагогічний експеримент в спеціальній психології.
6. Екзогенні та ендогенні причини розумової відсталості.
7. Первинні, вторинні і третинні відхилення у олігофренів.
8. Зона актуального та найближчого розвитку у олігофренів.
9. Сутність та основні прояви інфантилізму.
10. Психічний розвиток осіб із дефектами слуху.
11. Психічний розвиток осіб із дефектами зору.
12. Соціально-педагогічні умови як чинник розвитку психіки глухої дитини.
13. Особливості характеру та життєвої позиції глухих.
14. Жестове мовлення глухих.
15. Сенсорна депривація у сліпих дітей та її вплив на формування особистості.

16. Соціально-педагогічні умови як чинник розвитку психіки сліпої дитини.
17. Соціально-педагогічні умови як чинник розвитку психіки сліпоглухої дитини.
18. Соціально-педагогічні умови як чинник розвитку психіки дитини з дефектами моторики.
19. Соціально-педагогічні умови як чинник розвитку психіки аутичної дитини.
20. Своєрідність адаптаційних процесів при порушеннях розвитку. Корекція і компенсація функцій.

## **ІНДИВІДУАЛЬНІ ТВОРЧІ ЗАВДАННЯ**

Відмінністю індивідуальної роботи студентів є те, що вона відрізняється творчим характером та передбачає консультування викладача.

Індивідуальна робота з предмету “Спеціальна психологія” передбачає підготовку студентами презентацію, щодо методів корекційно-розвивальної роботи з дітьми з особливостями психофізичного розвитку.

### ***Презентація повинна мати таку структуру:***

1. Методичні засади розробки (актуальність, мета, завдання, для якої категорії дітей розрахована, автори методу (методики), досвід впровадження в практику, використані джерела, ресурси);

2. Оформлення:

- Використання єдиного стилю оформлення.
- Оптимальна кількість об'єктів на слайді.
- Дотримання високої контрастності при доборі кольору фону та тексту.
- Розмір тексту основного (20пт)
- Використання до 3 видів шрифтів та кольорів.
- Обсяг презентації 12 слайдів.

3. Презентація перед групою: змістовність, зрозумілість, орієнтація у матеріалі, цікавість, легкість сприймання, висловлювання власної думки, аналіз та узагальнення матеріалу. Тривалість презентації 5-7 хвилин.

### **Орієнтовна тематика:**

1. Корекційно-розвивальна робота з дітьми з розумовою відсталістю.
2. Корекційно-розвивальна робота з дітьми з ЗПР.
3. Корекційно-розвивальна робота з незрячими дітьми.
4. Корекційно-розвивальна робота з слабозорими дітьми.
5. Корекційно-розвивальна робота з глухими дітьми.
6. Корекційно-розвивальна робота з дітьми зі зниженим слухом.
7. Корекційно-розвивальна робота з дітьми з порушеннями мовлення.
8. Корекційно-розвивальна робота з порушеннями опорно-рухового апарату.
9. Корекційно-розвивальна робота з дітьми з аутизмом.
10. Музикотерапія.
11. Кінезотерапія.

- 12. Арт-терапія.
- 13. Ігрова терапія.
- 14. Сенсорна інтеграція.

**Критерії оцінювання:** цікавість, зрозумілість, логічність, самостійність.

## ПОТОЧНИЙ КОНТРОЛЬ ЗНАНЬ

### МКР 1

1. Предметом вивчення спеціальної психологам є:
  - а) виховання і навчання дітей з порушеним розвитком;
  - б) розвиток психіки, що протікає в несприятливих умовах;
  - в) своєрідність психічного розвитку осіб з порушеним зором;
  - г) особливості психічного розвитку осіб з інтелектуальними порушеннями.
2. Відхилений розвиток можна охарактеризувати як:
  - а) розвиток, має стихійний, непередбачуваний характер;
  - б) розвиток, що протікає поза виховного впливу;
  - в) розвиток, що протікає в рамках іншої мовної культури;
  - г) розвиток, при якому вплив несприятливих факторів перевищує компенсаторні можливості індивіда.
3. Завданнями спеціальної психології є:
  - а) розробка методів психологічної діагностики відхилень в розвитку;
  - б) вивчення закономірностей різних варіантів відхиленого розвитку;
  - в) створення корекційних педагогічних технологій;
  - г) вивчення психологічних проблем, пов'язаних з інтеграцією.
4. З якими суміжними науками пов'язана спеціальна психологія:
  - а) з психологією;
  - б) з травматологією;
  - в) зі спеціальною педагогікою;
  - г) з медичної генетикою.
5. Дизонтогенії - це:
  - а) порушення фізичного і психічного розвитку;
  - б) психічне захворювання;
  - в) дослідження соматичного статусу дитини;
  - г) нормальний фізичний і психічний розвиток.
6. Теорію системної будови дефекту висунув:
  - а) В. І. Лубовський;
  - б) В. В. Лебединський;
  - в) Л. С. Виготський;
  - г) С. Я. Рубінштейн.
7. Уповільнення переробки інформації, що надходить відносять до закономірностей:
  - а) загальних;
  - б) міжсистемних;

- в) модально-неспецифічних;
  - г) модально-специфічних.
8. Гетерохронність психічного розвитку відносять до закономірностей:
- а) загальних;
  - б) міжсистемних;
  - в) модально-неспецифічних;
  - г) модально-специфічних.
9. За часом виникнення порушення розвитку класифікують:
- а) вроджені;
  - б) соціальні;
  - в) біологічні;
  - г) придбані.
10. Основні параметри порушеного розвитку описав:
- а) В. І. Лубовский;
  - б) В. В. Лебединський;
  - в) Л. С. Виготський;
  - г) С. Я. Рубінштейн.

## МКР 2

1. У параметри порушеного розвитку не включаються:
- а) хроногенність;
  - б) функціональна локалізація порушень;
  - в) оборотність;
  - г) структура порушеного розвитку.
2. Первинні і вторинні порушення відносяться до наступних характеристик дизонтогенеза:
- а) до динаміки формування міжфункціональних зв'язків;
  - б) до часу появи порушень;
  - в) до функціональної локалізації порушень;
  - г) до структури порушеного розвитку.
3. Третинними порушеннями називають:
- а) біологічно обумовлені функції;
  - б) порушення в роботі функцій, безпосередньо не пов'язаних з пошкодженою функцією;
  - в) порушення в роботі функцій, безпосередньо пов'язаних з пошкодженою функцією;
  - г) прижиттєво сформовані функції.
4. Виділяють наступні механізми формування системних відхилень:
- а) руховий;
  - б) деприваційний;
  - в) діяльнісний;
  - г) мовний.
5. Відповідно до теорії Л. С. Виготського, вищі психічні функції мають властивості:

- а) прижиттєве формування;
  - б) вроджений характер;
  - в) усвідомленість;
  - г) довільність.
6. Складна реакція індивіда на факт внутрішніх порушень, що перешкоджає можливій втраті цілісності і втрати рівноваги з навколишнім середовищем, називається:
- а) корекція;
  - б) компенсація;
  - в) декомпенсація;
  - г) псевдокомпенсація.
7. Система заходів, спрямованих на відновлення повноцінного суспільного буття особистості, називається:
- а) компенсація;
  - б) абілітація;
  - в) реабілітація;
  - г) адаптація.
8. Виправлення тих чи інших вад розвитку називається:
- а) корекція;
  - б) компенсація;
  - в) абілітація;
  - г) реабілітація.
9. Система заходів, спрямованих на формування ефективних способів соціальної адаптації в можливих для даного індивіда межах, називається:
- а) корекція;
  - б) компенсація;
  - в) абілітація;
  - г) реабілітація.
10. За характером психічного дизонтогенезу класифікують:
- а) асинхронію;
  - б) дисгармонію;
  - в) ретардацією;
  - г) анозогнозію.

## **ПІДСУМКОВИЙ КОНТРОЛЬ ЗНАНЬ**

### **Питання до заліку**

1. Основні типи дизонтогенезу та їх характеристика.
2. Роль корекційного навчання і виховання в соціалізації дітей із недоліками розвитку.
3. Історія та основні етапи розвитку спеціальної психології.
4. Праці Ж. Ескіроля, Ж. Ітара, Е. Сегена та їх значення для становлення спеціальної психології.
5. Розроблення принципів діагностики розумової відсталості А. Біне і Т. Сімоном.

6. Розвиток спеціальної психології в ХХ ст.
7. Розвиток спеціальної психології в Україні.
8. Категоріальний апарат спеціальної психології.
9. Міжпредметні зв'язки та місце спеціальної психології в системі психологічних дисциплін.
10. Співвідношення предметного поля спеціальної психології, патопсихології та клінічної психології.
11. Предмет і завдання спеціальної психології.
12. Методи дослідження в спеціальній психології.
13. Негативні типи сімейного виховання дітей із вадами розвитку.
14. Психічний розвиток осіб із розумовою відсталістю.
15. Олігофренія як резидуальний та непрогресивний стан психіки.
16. Причини та прояви деменції.
17. Недоумство, спричинене спадковим порушенням обміну речовин. Недоумство в поєднанні з психічними захворюваннями.
18. Екзогенні та ендогенні причини розумової відсталості.
19. Ступені розумової відсталості. Класифікація олігофреній за формами (за М. С. Певзнер).
20. Особливості пізнавальних процесів, емоційно-вольової та поведінкової сфери у олігофренів.
21. Первинні, вторинні і третинні відхилення при розумовій недостатності.
22. Соціальна ситуація розвитку олігофрена. Зона актуального та найближчого розвитку у розумово відсталих осіб.
23. Сутність та основні прояви затримки психічного розвитку.
24. Особливості інтелектуальної, емоційної та поведінкової сфери при затримці психічного розвитку.
25. Причини та різновиди затримки психічного розвитку.
26. Сурдопсихологія: історія розвитку та основні проблеми.
27. Предмет, завдання і методи сурдопсихології.
28. Причини дефектів слуху. Фонові та маніфестні чинники уражень слуху.
29. Соціально-педагогічні умови як чинник розвитку психіки глухої дитини.
30. Особливості психічного розвитку глухої дитини в перші роки життя.
31. Розвиток мовлення у глухих.
32. Розвиток предметно-практичної діяльності, наочно-образного та словесно-логічного мислення у глухих.
33. Психічний розвиток глухої дитини впродовж шкільного навчання.
34. Розуміння глухими дітьми емоційних станів та причин, що їх викликають.
35. Особливості характеру та життєвої позиції глухих.
36. Жестове мовлення глухих: побутове мовлення, кальковане жестове мовлення.
37. Тифлопсихологія: історія розвитку та основні проблеми.

- 38.Предмет, завдання і методи тифлопсихології.
- 39.Причини дефектів зору. Основні групи осіб із недоліками зору.
- 40.Вплив дефектів зору на процес психічного розвитку.
- 41.Сенсорна депривація сліпих. Можливості компенсації сліпоті.
- 42.Особливості психічного розвитку незрячої дитини в перші роки життя.
- 43.Соціально-педагогічні умови як чинник розвитку психіки сліпої дитини.
- 44.Особливості розвитку предметно-практичної діяльності, наочно-образного та словесно-логічного мислення у сліпих.
- 45.Емоційна сфера незрячих.
- 46.Особливості психічного розвитку незрячої дитини впродовж шкільного навчання.
- 47.Різновиди психологічної адаптації незрячих. Стосунки незрячих із соціальним оточенням.
- 48.Сліпоглухота та її причини. Класифікація сліпоглухих.
- 49.Психічний розвиток сліпоглухих дітей.
- 50.Компенсаторні можливості тактильно-вібраційної чутливості, смаку та нюху у сліпоглухих дітей.
- 51.Пізнавальні можливості та спілкування сліпоглухих. Особливості розвитку особистості сліпоглухих.
- 52.Основні напрями практичного застосування психологічних досліджень у спеціальній психології: психологічні засади створення системи навчання дітей із затримкою психічного розвитку; психологічні засади вдосконалення системи спеціальної освіти.
- 53.Основні напрями практичного застосування психологічних досліджень у спеціальній психології: психологічні засади вдосконалення системи трудового навчання розумово відсталих дітей.
- 54.Основні напрями практичного застосування психологічних досліджень у спеціальній психології: психологічна оцінка ефективності методів, змісту і засобів навчання осіб із дефектами розвитку.
- 55.Основні напрями практичного застосування психологічних досліджень у спеціальній психології: психологічна корекція недоліків первинного, вторинного і наступних порядків; визначення особливостей адаптації осіб із обмеженими можливостями до різних умов життєдіяльності.
- 56.Психологічні особливості застосування психодіагностичних методик у спеціальній психології.
- 57.Адаптація та її різновиди. Засоби психологічної адаптації.
- 58.Своєрідність адаптаційних процесів при порушеннях розвитку.
- 59.Корекція і компенсація функцій. Рівні та етапи компенсації.



## НАВЧАЛЬНА ДИСЦИПЛІНА « ОСНОВИ ПСИХІЧНОЇ САМОРЕГУЛЯЦІЇ»

*Опис дисципліни:* кредитів ECTS – 3; змістових модулів – 3;  
загальна кількість годин – 90;  
кількість годин самостійної роботи - 60.

*Форма підсумкового контролю:* залік.

 **Саморегуляція** – процес управління людиною власними психологічними і фізіологічними станами, а також вчинками. **Саморегуляція психічна** – один з рівнів регуляції активності цих систем, що виражає специфіку тих, що реалізують її психічних засобів віддзеркалення і моделювання дійсності, зокрема рефлексії. Вона реалізується в єдності своїх енергетичних, динамічних і змістовно-сміслових аспектів.

### Мета та завдання курсу

**Метою** викладання навчальної дисципліни «Фізіологічні основи психічної саморегуляції» являється засвоєння студентами теоретико-методологічних засад вивчення феномену психічної саморегуляції, її сутності, типів, її фізіологічних та психологічних основ.

**Основними завданнями** вивчення навчальної дисципліни «Фізіологічні основи психічної саморегуляції» є:

- формування у студентів уявлень про системний характер психічної саморегуляції;
- навчання студентів методик оптимізації процесів саморегуляції у житті та в конкретній діяльності;
- розвиток здатності проводити психодіагностичну та психокорекційну роботу з урахуванням системного підходу до психічної саморегуляції.
- розвиток особистісної здатності до саморегуляції поведінки та діяльності.

### Перелік знань і умінь

У результаті вивчення курсу студент має:

**знати:**

- змістовну сутність феномену психічної саморегуляції, її ключові характеристики: види, форми прояву, засоби, прийоми, методи, технології;
- основні теоретико-методологічні засади вчення про фізіологію функціональних систем;

- сутність функціональної системи та форми прояву саморегуляції поведінки в цілому;
- психологічні механізми цілеспрямованої поведінки;

**уміти:**

- ефективно проводити психодіагностичну та психокорекційну роботу з урахуванням системного підходу до психічної саморегуляції;
- володіти методами та прийомами психічної саморегуляції;
- застосовувати набуті теоретичні знання з теорії функціональних систем та системної психофізіології при плануванні цілеспрямованої поведінки особистості;
- ефективно планувати та корегувати відповідно до конкретної ситуації цілеспрямовану діяльність.

### Тематичний план курсу

#### ***Змістовний модуль 1. Загальна теорія функціональних систем як основний теоретичний підхід до аналізу регуляції дії***

***Тема 1. Поняття про саморегуляцію. Історичний огляд розвитку теорії функціональних систем.*** Поняття про саморегуляцію. Психічна саморегуляція. Організм як біокібернетична система. Джерела виникнення теорії функціональних систем в школі І.П. Павлова. Формування основних положень загальної теорії функціональних систем в працях П.К. Анохіна. Подальший розвиток теорії функціональних систем в працях К.В. Судакова. Загальна теорія функціональних систем на сучасному етапі.

***Тема 2. Основні положення загальної теорії функціональних систем. Види функціональних систем.*** Основні положення теорії функціональних систем. Структура та складові частини функціональної системи. Аферентний синтез. Прийняття рішення. Акцептор результатів дії. Ефекторні механізми поведінкових функціональних систем. Різновиди функціональних систем в організмі. Функціональні системи з внутрішньою ланкою саморегуляції. Функціональні системи з активною поведінковою ланкою саморегуляції. Поняття про системогенез. Теорія системогенезу на сучасному етапі.

***Тема 3. Загальні принципи побудови функціональних систем організму.*** Результат діяльності як провідний, системоутворюючий фактор. Саморегуляція як загальний принцип організації функціональних систем. Ізоморфізм функціональних систем різного рівня. Вибіркова мобілізація окремих органів та тканин в цілісну організацію функціональних систем. Взаємодія окремих елементів для досягнення кінцевих результатів. Ієрархія функціональних систем. Мультипараметричне регулювання функціональних систем за кінцевим результатом.

## ***Змістовний модуль 2. Системна організація поведінки живих організмів***

***Тема 1. Основні принципи системної організації поведінки живих організмів.*** Принцип „вписаності” живого в просторово-часовий континуум оточуючого світа. Принцип випереджуваного відображення дійсності. Рефлекс та функціональна система як загальні принципи організації поведінки. Системна організація поведінкових актів. Операційна архітектоніка центральних механізмів функціональних систем, які формують цілеспрямовані поведінкові акти. Системна архітектоніка цілеспрямованих поведінкових актів. Нейрофізіологічні механізми стадії аферентного синтезу. Системна саморегуляція поведінки.

***Тема 2. Принципи системного квантування поведінки людини та тварин.*** Системна організація вроджених форм поведінки. Системна організація набутої поведінки. Системна організація автоматизованої поведінки. Послідовне, ієрархічне та змішане квантування поведінки. Нейрофізіологічні механізми „квантів” поведінки. Експериментальні та прикладні аспекти теорії системного квантування поведінки. Системогенез цілеспрямованого поведінкового акту.

***Тема 3. Системні механізми домінуючої мотивації.*** Системна інтеграція мотиваційного збудження. Архітектурна інтеграція мотиваційного збудження. Структурно-функціональна інтеграція мотиваційного збудження. Нейрохімічна інтеграція мотиваційного збудження. Молекулярна інтеграція мотиваційного збудження. Голографічний принцип системної організації домінуючої мотивації. Енергетична основа мотивації. Мотивації та акцептор результатів дії. Патологічні мотивації. Фармакологія мотивацій.

## ***Змістовний модуль 3. Система понять загальної психології та функціональна система психічної регуляції поведінки і діяльності***

***Тема 1. Психічна саморегуляція довільної активності людини (структурно-функціональний аспект).*** Функціональні системи психічної діяльності людини. Функціональні ланки, що реалізують структурно повноцінний процес саморегуляції (Конопкін О.О.). Прийнята суб'єктом ціль діяльності. Суб'єктивна модель значущих умов. Програма виконавчих дій. Система суб'єктивних критеріїв досягнення мети. Контроль і оцінка реальних результатів. Рішення про корекцію системи саморегулювання. Поняття психологічних механізмів цілеспрямованої поведінки. Теоретичні підходи до аналізу структури регуляції дії (теорія функціональних систем, поняття саморегуляції в соціально-когнітивній теорії А. Бандури, теорія чотирьох стадій, або модель Рубікону, теорія мотиваційного контролю Ханленда, схема контролю дії за М. Міллером, Е. Галантером і К. Прибрамом). Вплив мети на поведінковий акт. Зворотній зв'язок та ефективність наступної дії.

***Тема 2. Сучасні уявлення про функціональну систему психічної регуляції поведінки і діяльності.*** Раціональної класифікація основних понять

загальної психології на основі базового системоутворюючого поняття про психіку як віддзеркаленні дійсності і регуляторі поведінки і діяльності (Н.І. Чуприкова). Відповідність між раціональною класифікацією основних понять загальної психології і класифікацією основних психічних процесів та індивідуальних особових властивостей, що емпірично склалася. Узгодженість раціональної класифікації основних понять загальної психології системи з теорією функціональної системи організації поведінкових актів П.К. Анохіна і її значення для уніфікації понятійно-термінологічного апарату в дослідженнях чинників успішності в різних видах діяльності. Психіка, відображення, відтворення, система основних понять загальної психології, теорія функціональної системи організації поведінки П.К. Анохіна, функціональна система психічної регуляції поведінки і діяльності.

### Рекоменована література

#### *Базова*

1. Абульханова К.А. О субъекте психической деятельности. М.: Наука, 1973 – 235с.
2. Акоф Р. Л. Системы, организации и междисциплинарные исследования. // Исследования по общей теории систем. М.: Наука, 1969, – С.143 – 144.
3. Анохин П.К. Биология и нейрофизиология условного рефлекса. М.: Медицина, 1968 – 547с.
4. Анохин П.К. Методологическое значение кибернетических закономерностей // Материалистическая диалектика и методы естественных наук. М.: Медицина, 1968. – С. 67 – 95.
5. Анохин П.К. Принципиальные вопросы общей теории функциональных систем // Избр. труды. Философские аспекты теории функциональной системы. М.: Наука, 1978. – С. 64 – 87.
6. Анохин П.К. Очерки по физиологии функциональных систем. М.: Медицина, 1975 – 347с.
7. Анохин П.К. Философские аспекты теории функциональной системы. М.: Наука, 1978 – 462с.
8. Анохин П.К. Узловые вопросы теории функциональной системы. М.: Наука, 1980 – 237с.
9. Анохин П.К. Кибернетика функциональных систем. М.: Медицина, 1998 – 245с.
10. Анохин П.К. Системогенез как общая закономерность эволюционного процесса // Бюлл. эксп. биол. и мед., 1948, т. 26, вып.2. – С. 81 – 99.
11. Анохин П.К. Философские аспекты теории функциональной системы. М.: Наука, 1978. – 89с.
12. Анохин П.К. Узловые вопросы теории функциональной системы. М.: Наука, 1980. – 275с.
13. Анохин П.К. Кибернетика функциональных систем. М.: Медицина, 1998. – 127с.
14. Анохин П. К. Проблема центра и периферии в современной

- физиологии нервной деятельности. // Проблема центра и периферии в нервной деятельности. Горький, 1935, - С. 9 – 70.
- 15.Анохин П. К. Системогенез как общая закономерность эволюционного процесса. // Бюлл. exper. биол., 1948, т. 26, вып. 2, № 8, - С. 81 – 99.
  - 16.Анохин П. К. О физиологическом субстрате сигнальных реакции. // Журн. высш. нерв. деят., 1967, т. 7, № 1, - С. 39 – 48.
  - 17.Анохин П. К. Методологическое значение кибернетических закономерностей. // Материалистическая диалектика и методы естественных наук. М.: Наука, 1968, - С. 547 – 587
  - 18.Анохин П. К. Функциональная система, как методологический принцип биологического и физиологического исследования. // Системная организация физиологических функций. М.: Медицина, 1968, - С. 5 – 7.
  - 19.Анохин П. К. Теория функциональной системы. // Успехи физиол. наук, 1970, т. 1, № 1, - С. 19 – 54.
  - 20.Анохин П. К. Системный анализ интегративной деятельности нейрона. // Успехи физиол. наук, 1974, т. 5, № 2, - С. 5 – 92.
  - 21.Анохин П.К. Принципиальные вопросы общей теории функциональных систем // Избр. труды. Философские аспекты теории функциональной системы. М.: Наука, 1978. – С. 56 – 79.
  - 22.Анохин П. К., Стреж Е. Изучение динамики высшей нервной деятельности. 6. Характеристика рецептивной функции коры больших полушарий в момент действия безусловного раздражителя. // Физиол. журн. СССР, 1934, т. 17, № 5, - С. 1225 – 1237.
  - 23.Анохин П.К., Шумилина А.И., Анохина А.П. и др. Функциональная система как основа интеграции нервных процессов в эмбриогенезе. Труды V съезда физиологов СССР., 1937. – С. 148 – 156.
  - 24.Ата-Мурадова Ф. А. Анализ вызванных ответов коры мозга с помощью локального теплового блока ее поверхностных слоев. // Физиол. журн. СССР, 1966, т. 52, № 6, - С. 696 – 708.
  - 25.Ата-Мурадова Ф. А. Гетерохронное созревание отрицательных компонентов вызванного потенциала зрительной коры в онтогенезе кролика. // Электрофизиологические исследования центральной нервной системы позвоночных. Л., 1970, - С. 85 – 92.
  - 26.Афанасьев В. Г. Управление обществом как социологическая проблема. // Научное управление обществом. Вып. 2. М.: Наука, 1968, - С. 183 – 224.
  - 27.Брушлинский А.В. Проблема субъекта в психологической науке // Психол. журн. 1991. №6. - С. 3 – 11.
  - 28.Гвишиани Д. М., Микулинский С. Р., Ярошевский М. Г. Социальные и психологические аспекты изучения деятельности ученого. // Вопр. философии, т. 4971, № 3, - С. 83 – 92.
  - 29.Глушков В. М. Информация по кибернетике. К.: Изд-во Института кибернетики Украинск. ССР, 1970. – 125с.

30. Глушков В.М. Мышление и кибернетика // Вопр. философии. 1963. №1. – С. 23 – 35.
31. Гудвин В. Временная организация клетки. М.: Мир, 1966, - 251с.
32. Данилова Н.Н. Функциональные состояния: механизмы и диагностика. М.: Медицина, 1985. – 213с.
33. Данилова Н.Н. Психофизиология. М.: Мир, 1998. – 435с.
34. Данилова Н.Н., Крылова А.Л. Физиология высшей нервной деятельности. М.: Мир, 1997. – 247с.
35. Дмитриев Е.В. Диалектика содержания и формы в информационных процессах. Минск, 1973. – 89с.
36. Дубинин Н. П. Общая генетика. М.: Наука, 1970, - 487с.
37. Ермолаева Л.И. Фрустрация как социально-психологический феномен: Канд. дис. М., 1993.
38. Журавлев В. В. Особенности реакций нейронов гипоталамуса у голодных кроликов на пищевое подкрепление. // Тр. Ин-та норм, и пат. физиол. АМН СССР, 1969, т. 12, - С. 194 – 196.
39. Зачиняева И. А. Выработка динамического стереотипа на двигательных условных реакциях. // Проблемы высшей нервной деятельности. М.: Изд-во АМН, 1949, - С. 521 – 539.
40. Конопкин О.А. Психологические механизмы регуляции деятельности. М., 1980. – 256с.
41. Конопкин О.А., Прыгин Г.С. Связь учебной успеваемости студентов с индивидуально-типическими особенностями их саморегуляции // Вопр. психол. 1984. №3. - С. 42 – 52.
42. Конопкин О.А. Функциональная структура саморегуляции деятельности и поведения // Психология личности в социалистическом обществе: активность и развитие личности. М.: Наука, 1989. – С. 56 – 79.
43. Конопкин О.А., Моросанова В.И. Стилиевые особенности саморегуляции деятельности // Вопр. психол. 1989. №5. - С. 18 – 27.
44. Круглова Н.В. Особенности саморегуляции учебной деятельности в подростковом возрасте // Психол. журн. 1994. №1. - С. 19 – 26.
45. Кухтин В. С. Системно-структурный подход и специфика философского знания. // Вопр. философии, 1968, № 11, - С. 47 – 68.
46. Леонтьев А.Н. Деятельность. Сознание. Личность. М.: Политиздат, 1975. – 304с.
47. Лобные доли и регуляция психических процессов. Нейропсихологические исследования. М.: Изд-во МГУ, 1966, - 540 с.
48. Ломов Б.Ф. Методологические и теоретические проблемы психологии. М.: Наука, 1984. – 740.
49. Макаров В. А. Роль миндалевидного комплекса в механизме конвергенции возбуждений различной сенсорной модальности на нейронах коры больших полушарий. // Докл. АН СССР, 1970, т. 194, № 6, - С. 1454 – 4457.
50. Месарович М. Д. Теория систем и биология: точка зрения теоретика. //

- Системные исследования. М.: Медицина, 1970, - С. 137 – 163.
51. Моросанова В.И. Стилевые особенности саморегуляции личности // Вопр. психол. 1991. №1. – С. 19 – 27.
52. Осницкий А.К. Диагностика самостоятельности учащихся в школе и СПТУ (методическое пособие для практических психологов). Иваново, 1991. – 65с.
53. Павлов И. П. Рефлекс цели. // И. П. Павлов. Полное собрание трудов. Т. 3. М.-Л., 1949. - С. 242 – 247.
54. Павлов И. П. Динамическая стереотипия высшего отдела головного мозга. // И. П. Павлов. Полное собрание трудов. Т. 3. М.-Л., 1949. - С. 496 – 499.
55. Петровский В.А. Личность: феномен субъектности. Ростов-на-Дону, 1993. – 245с.
56. Полянцев В. А. Методика самоуправляемого искусственного дыхания. // Пат. физиол. и экспер. терапия, 1961, т. 5, № 4. - С. 77 –79.
57. Правдивцев В. А. Эфферентно-афферентная конвергенция на нейронах зрительной коры. // Интегративная деятельность мозга М.: Медицина, 1967. - С. 67 – 69.
58. Раппопорт А. Математические аспекты абстрактного анализа систем. М.: Прогресс, 1969. - С. 83 – 105.
- Допоміжна*
59. Рубинштейн С.Л. Проблемы общей психологии. М., 1976. – 704с.
60. Садовский В. Н., Юдин Э. Г. Задачи, методы и приложения общей теории систем (Вступ. статья). // Исследования по общей теории систем. М.: Медицина, 1969. - С. 3 – 22.
61. Синичкин В. В. Особенности распространения возбуждения, вызванного антидромным раздражением пирамидного тракта на нейроны зрительной области коры головного мозга. // Интегративная деятельность мозга. М.: Медицина, 1967 - С. 72 – 74.
62. Сипачев Н.О. Особенности развития анализа условий программирования и коррекций в процессах произвольной саморегуляции у младших школьников // Особенности произвольной регуляции деятельности в школьном возрасте. Деп. в ОЦНИ «Школа и педагогика». 136 - 93 от 27.09.93.
63. Системные исследования. Ежегодник (Институт истории естествознания и техники АН СССР). М.: Наука, 1970. - 208с.
64. Слободчиков В.И. Развитие субъективной реальности в онтогенезе (психологические основы проектирования образования): Автореф. докт. дис. М., 1994.
65. Смирнова Е.О. Условия и предпосылки развития произвольного поведения в раннем и до школьном детстве: Докт. дис. М., 1992.
66. Сосновский Б.А. Мотив и смысл. М.: Мир, 1993. – 129с.
67. Сосновский Б.А. Психология человека в условиях социальной нестабильности. М.: Мир, 1994. – 247с.
68. Судаков К. В. Нейрофизиологические механизмы пищевого

- возбуждения. Докт. дисс. М., 1965. - 488 с.
- 69.Судаков К. В. Пейсмекерный механизм пищевой мотивации. //Рефераты докл. 11-го Всесоюзн. съезда физиологов. Т. 1. Л., 1970. - С. 187 – 492.
- 70.Судаков К.В. Системная организация целостного поведенческого акта // Физиология поведения. Л., 1987. – С. 45 – 68.
- 71.Судаков К.В. Общие принципы построения поведенческих актов на основе теории функциональных систем // Системные механизмы поведения / Под ред. К.В. Судакова, М. Баича. М., 1990. – с. 56 – 78.
- 72.Судаков К.В. Общие закономерности системогенеза // Теория системогенеза / Под ред. К.В. Судакова. М.: Медицина, 1997. – С. 79 – 95.
- 73.Судаков К.В. Теория функциональных систем. М.: Медицина, 1996. – 257с.
- 74.Судаков К.В. Рефлекс и функциональная система. Новгород, 1997. – 134с.
- 75.Судаков К.В. Функциональные системы организма. – М.: Медицина, 1987. – 64с.
- 76.Судаков К. В., Котов А. В. Взаимодействие мотивационного и подкрепляющего возбуждений на нейронах коры мозга как основа пищевого условного рефлекса. // Материалы симпозиумов 22-го совещания по проблемам физиол. высшей нервной деятельности. Л., т. 4969 - С. 20 – 21.
- 77.Судаков К. В., Фадеев Ю. А. Особенности восходящей активности коры головного мозга в состоянии физиологического голода и при болевом раздражении. // Физиол. журн. СССР, 1963, т. 49, № 11. - С. 1310 – 4317.
- 78.Трапезников В. А. Человек в системе управления. // Тезисы 5-го Всесоюзн. совещания по проблемам управления. М., 1971. – С. 34 – 42.
- 79.Тихомиров О.К. Понятия и принципы общей психологии. М.: Мир, 1992. – 137с.
- 80.Украинцев В.С. Самоуправляемые системы и причинность. М.: Наука, 1972. – 97с.
- 81.Урсул А. Д. Природа информации. М.: Политиздат, 1968. – 288с.
- 82.Чуприкова Н.И. Психика и сознание как функция мозга. М.: Наука, 1985. – 204с.
- 83.Чуприкова Н.И. Психика и предмет психологии в свете достижений современной нейро-науки // Вопр. психол. 2004. № 2. - С. 104 – 118.
- 84.Чуприкова Н.И. Психофизиологическая проблема и разработка теории мозговой организации психических процессов человека в трудах Е.И. Бойко и его школы // Вопр. психол. 2005. № 2. - С. 68 – 84.
- 85.Чуприкова Н.И. Теория отражения, психическая реальность и психологическая наука // Методология и история психол. 2006. Т. I. Вып. 1. - С. 174 – 192.



## Інформаційні ресурси

мережі «Інтернет» корисні сайти:

- [www.mon.gov.ua](http://www.mon.gov.ua)
- <http://www.nosuicid.ru/node/88>
- [http://thanatos.oedipus.ru/tanatologiya/cherepanova\\_psikhologiya\\_gorya](http://thanatos.oedipus.ru/tanatologiya/cherepanova_psikhologiya_gorya)
- Журнал психіатрії та медичної психології  
[http://www.psychiatry.dsmu.edu.ua/1/1\(17\)2007.pdf](http://www.psychiatry.dsmu.edu.ua/1/1(17)2007.pdf)
- <http://www.psy.rin.ru>
- <http://www.auditorium.ru>
- <http://www.psyho.hotbox.ru>
- <http://www.psynet.by.ru>
- <http://www.Lib.com.ua>

## Інструкція до виконання самостійної роботи

У процесі завсоєння курсу «Фізіологічні основи психічної саморегуляції» використовуються такі **види** самостійної роботи:

- практичні завдання;
- підготовка виступів до семінарських занять;
- підготовка реферату з елементами наукового дослідження та його презентація.

### Зверніть увагу!

**1. Практичні завдання, що виносяться на самостійне опрацювання** оформляти в окремому зошиті для практичних робіт. **Обов'язкове завдання.**

**2. Реферативна робота.** Упродовж семестру студент має підготувати **один** реферат, самостійно обравши одну із запропонованих тем. Результати роботи оформляються у вигляді реферату, вимоги до його написання подано у Додатку Б. **Обов'язкове завдання.**

**3. Виконання індивідуальних творчих завдань** сприяє розвитку у студентів фахових компетентностей та дає можливість збільшити кількість балів. Кожне виконане завдання оцінюється максимально у 5-ть балів. Студент має право самостійно обрати кількість завдань. **Виконується за бажанням.**

**4. Поточний контроль** передбачає виконання трьох МКР, які містять два варіанти (варто обрати один). Виконати необхідно усі **три контрольні роботи.** **Обов'язкове завдання.**

**5. До заліку** необхідно подати **конспект лекцій.** **Обов'язкове завдання.**

**Виконані завдання** заносяться до щоденника індивідуальної роботи (Додаток А) та подаються викладачеві разом із конспектом лекцій у визначені терміни.

# ПИТАННЯ, ЩО ВІНОСЯТЬСЯ НА САМОСТІЙНЕ ОПРАЦЮВАННЯ

## Практична робота №1.

**Тема:** Організм як біокібернетична система.

**Мета:** з'ясувати особливості функціонування організму людини як біокібернетичної системи.

**Хід роботи:**

- Навести основні принципи роботи організму людини як біокібернетичної системи (обґрунтувати прикладами).
- Навести основні класифікації систем в кібернетиці (підтвердити прикладами з функціонування організму людини).
- Згідно існуючих основних класифікацій систем в кібернетиці пояснити до якого типу систем відноситься нервова система людини.

**Висновок:** 1. Дайте визначення поняття система. 2. Дайте визначення поняття кібернетика, що вивчає кібернетика, як використовують це поняття в суспільно-гуманітарних науках? 3. Чому організм людини розглядають як біокібернетичну систему?

## Практична робота №2.

**Тема:** Основні положення загальної теорії функціональних систем. Види функціональних систем.

**Мета:** розглянути основні положення теорії функціональних систем, види функціональних систем, ознайомитися з практичним застосуванням теорії функціональних систем.

**Хід роботи:**

- Навести основні структурні частини функціональної системи, відмітити їх функції.
- Назвати види функціональних систем, їх особливості (навести приклади).
- Розглянути схему функціональної системи за П.К. Анохіним (занотувати, зробити відповідні позначення).



Рис. 1. Схема функціональної системи по П. К. Анохину.

1. Корисний пристосувальний результат як провідна ланка функціональної системи
2. Рецептори результату.
3. Зворотна аферентація, що поступає від рецепторів результату в центральні утворення функціональної системи
4. Центральна архітектоніка, що являє собою вибіркове об'єднання функціональною системою нервових елементів різних рівнів
5. Виконавчі соматичні вегетативні та ендокринні компоненти, що включають організовану цілеспрямовану поведінку.

**Висновок:** 1. Назвіть компоненти аферентного синтезу та їх функції, наведіть практичні приклади здійснення аферентного синтезу в цілеспрямованій діяльності людини. 2. Дайте визначення поняття системогенез, перинатальний системогенез, постнатальний системогенез. 3. Назвіть основні положення теорії системогенезу.

### Практична робота №3.

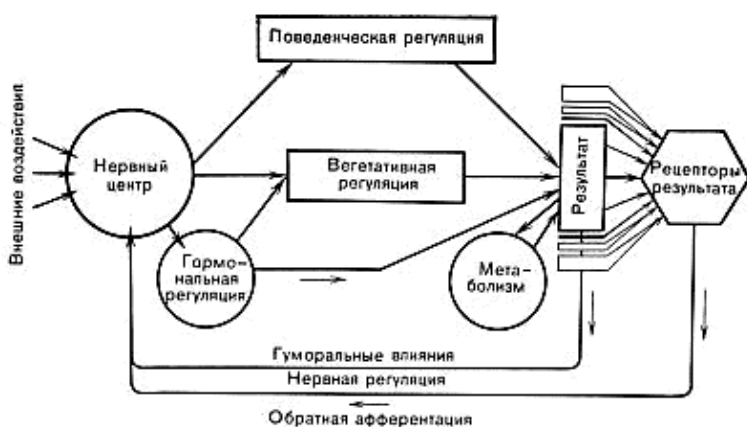
**Тема:** Загальні принципи побудови функціональних систем організму.

**Мета:** розглянути основні принципи побудови функціональних систем організму, ознайомитися з їх практичною реалізацією в життєдіяльності організмів.

**Хід роботи:**

1. Назвати основні групи корисних пристосувальних результатів, що можуть бути системоутворюючими чинниками (навести приклади).
2. Розглянути схему функціональної системи харчування (за К.В. Судаковим), яка визначає оптимальний для метаболізму рівень поживних речовин, занотувати і відповісти на наступні запитання:

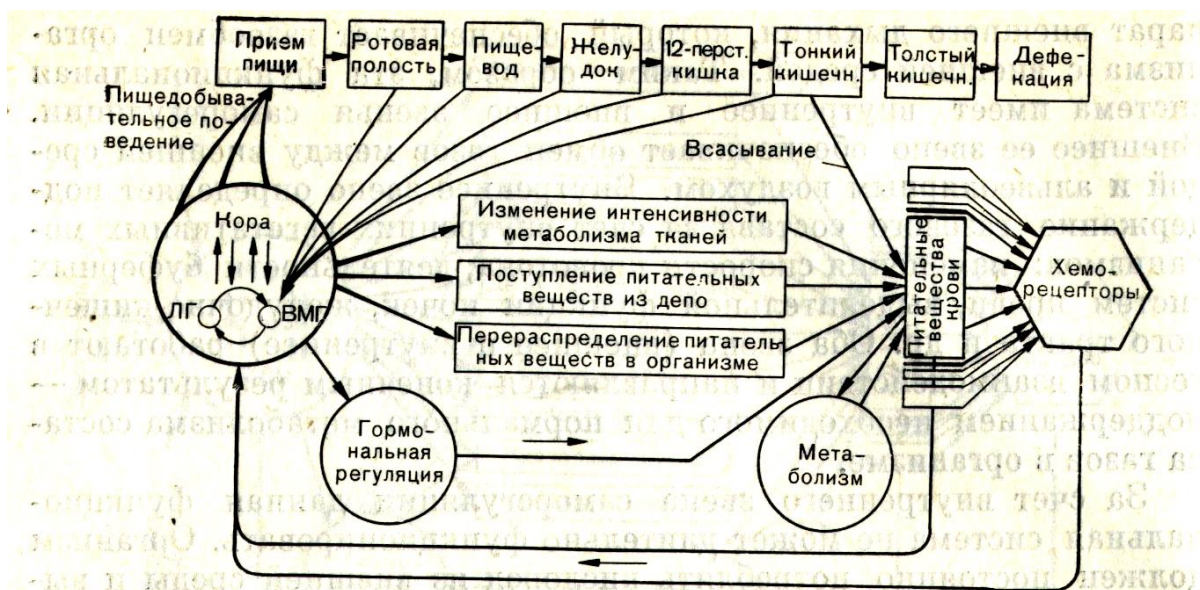

**Схема 13.** Функціональна система харчування, що визначає оптимальний для метаболізму рівень поживних речовин в організмі. ЛГ — латеральний відділ гіпоталамуса; ВМГ — вентромедіальний відділ гіпоталамуса.

Як здійснюється саморегуляція в цій системі:

- а) внутрішня ланка саморегуляції, б) відносно пасивна зовнішня ланка саморегуляції, в) активна поведінкова ланка саморегуляції?

Які окремі органи та тканини вибірково мобілізовані в цілісну організацію цієї функціональної системи?

Який корисний пристосувальний результат є системоутворюючим чинником для цієї системи?

Зробіть відповідні позначення:

- а) корисний пристосувальний результат як провідна ланка функціональної системи, б) рецептори результату,
- в) зворотня аферентація, що поступає від рецепторів результату в центральні утворення функціональної системи, г) центральна архітектоніка, що являє собою вибіркоче об'єднання функціональною системою нервових елементів різних рівнів, д) виконавчі соматичні вегетативні та ендокринні компоненти, що включають організовану цілеспрямовану поведінку.

**Висновок:** 1. Поясніть принцип ієрархічності функціональних систем. 2. Як здійснюється мультипараметричне регулювання функціональних систем за кінцевим результатом? 3. Поясніть принцип вибіркової мобілізації окремих органів та тканин в цілісну організацію функціональних систем.

#### Практична робота №4.

**Тема:** Основні принципи системної організації поведінки живих організмів.

**Мета:** розглянути основні принципи системної організації поведінки живих організмів.

**Хід роботи:**

- Розкрити на конкретних прикладах принцип випереджуваного відображення дійсності.



Схема 20. Отдельный «квант» поведенческой деятельности.  
п ... А, Б, В, Г, ... п — события внешнего мира. P<sub>1</sub>—P<sub>6</sub> — промежуточные положительные (+) и отрицательные (-) результаты поведения.

- Розглянути схему «квантування» поведінкової діяльності, навести приклад системної організації поведінкових актів відповідно до схеми (конкретна потреба, конкретні події зовнішнього світу, конкретні проміжні позитивні та негативні результати поведінки).

**Висновок:** 1. Розкрийте принцип „вписаності” живого в просторово-часовий континуум оточуючого світа. 2. Поясніть, чому рефлекторна теорія не могла повністю пояснити цілеспрямовану поведінку людини та тварин. 3. Яке значення принципу випереджуваного відображення дійсності?

### Практична робота № 5.

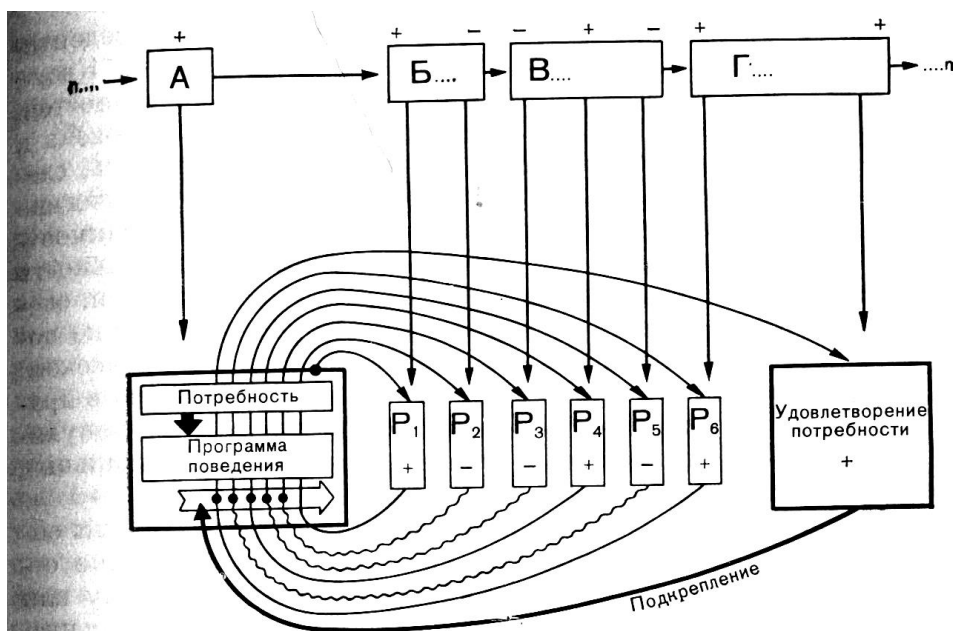
**Тема:** Принципи системного квантування поведінки людини та тварин.

**Мета:** ознайомитися з прикладним аспектом теорії системного квантування поведінки людини та тварин.

**Хід роботи:**



Схема 21. Дискретный «квант» репродуктивной деятельности осье-сфекса.



Схема 25. Общая блок-схема «кванта» целенаправленной деятельности стрелка-спортсмена.

1. На прикладі репродуктивної поведінки комах пояснить системну організацію вроджених форм поведінки (схема 21).
2. На прикладі тренування спортсменів пояснить системну організацію набутої автоматизованої поведінки (схема 25).

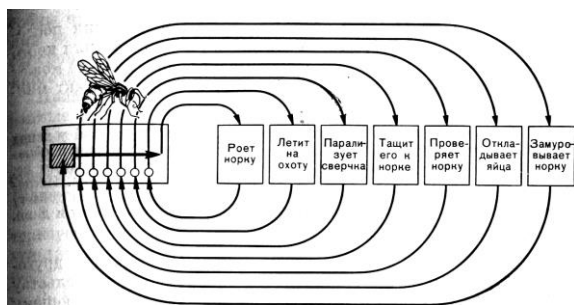
**Висновок:** 1. Назвіть форми квантування поведінки. 2. Поясніть, як відбувається послідовне та ієрархічне квантування поведінки. 3. Поясніть, яким чином здійснюється системогенез цілеспрямованого поведінкового акту.

### Практична робота № 6.

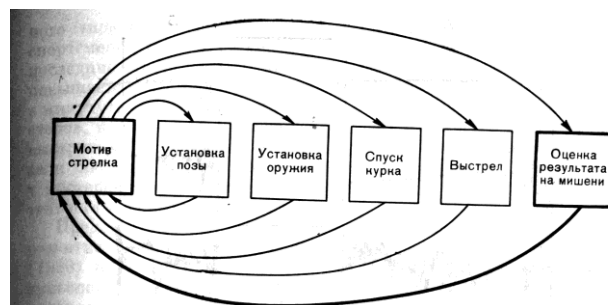
**Тема:** Системні механізми домінуючої мотивації.

**Мета:** розглянути основні системні механізми домінуючої мотивації та їх практичне значення в регуляції цілеспрямованої поведінки людини.

**Хід роботи:**

1. Охарактеризувати принципи системної інтеграції мотиваційного збудження.
2. Розглянути схему циклічної саморегуляції інстинктивної діяльності за К.В. Судаковим і відповісти на наступні запитання:



Рис. 55. Схема циклической саморегуляции инстинктивной деятельности. Объяснения в тексте.

1. Який взаємозв'язок мають складна інстинктивна

діяльність та домінуюча мотивація?

2. На прикладі будь-якого інстинкту поясніть розглянуту схему.

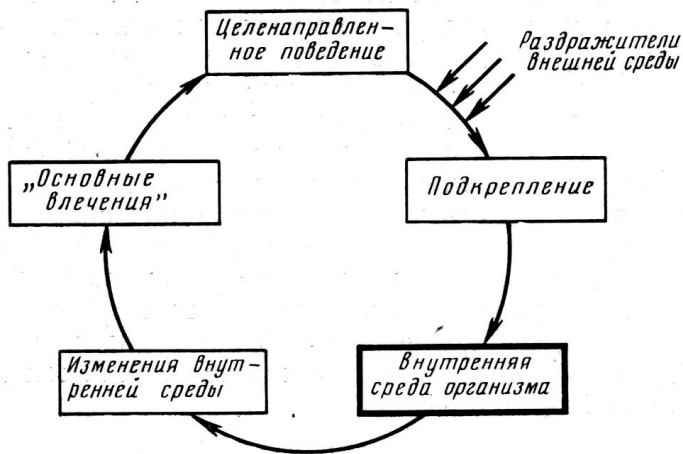
3. На конкретних прикладах пояснити виникнення паталогічних мотивацій та їх вплив на поведінку людини.

**Висновок:** 1. Назвіть основні принципи побудови домінуючої мотивації. 2.

Пояснити голографічний принцип системної організації домінуючої мотивації.

3. Як впливає мотивація на формування акцептору результатів дії?

### Практична робота №7.

**Тема:** Психічна саморегуляція довільної активності людини.

**Мета:** розглянути основні системні механізми психічної саморегуляції довільної активності людини та їх практичне значення в життєдіяльності людини.

**Хід роботи:**

1. Коротко охарактеризувати основні структурні ланки (за Конопкіним О.О.), що реалізують повноцінний процес саморегуляції.

2. Розкрити поняття про функціональні системи психічної діяльності людини (за Судаковим К.В.)

3. Розглянути та занотувати схему формування фрази на основі акцептора результатів дії (за Анохіним П.К.), зробити відповідні позначення



Рис.

Формування фрази на основі акцептора результатів дії (за П.К. Анохіним, 1968)

А – момент, коли виникло рішення про вимову фрази та вже сформувався акцептор результатів дії на кожне слово фрази.

Б – закінченню фрази відповідає виникнення зворотних аферентацій слухового характеру, які закріплюються в контакті і в порівнянні зворотних аферентацій з параметрами дії. П – пам'ять.

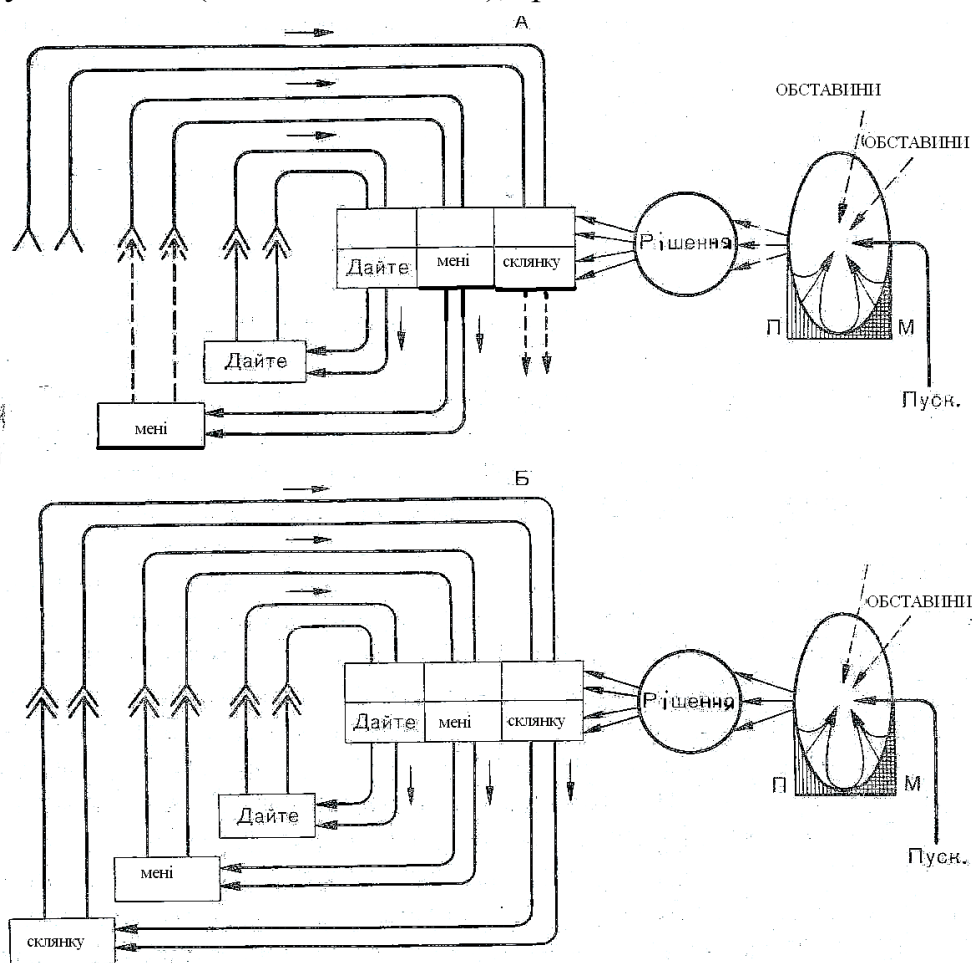
М – домінуюча мотивація.

- Стадія аферентного синтезу.
- Стадія прийняття рішення.
- Стадія формування акцептора результатів дії.
- Зворотна аферентація слухового характеру, що поступає від рецепторів результату в центральні утворення функціональної системи

**Висновок:** 1. Назвіть основні типи психічної саморегуляції, які визначив О.О. Конопкін. 2. Коротко охарактеризуйте гармонічний, акцентуований та застрягаючий типи саморегуляції. 3. Розкрийте вплив параметрів мети на поведінковий акт.

**Практична робота №8.**

**Тема:** Теоретичні підходи до аналізу структури регуляції дії.

**Мета:** розглянути основні теоретичні підходи до аналізу структури регуляції дії.

**Хід роботи:**

1. Коротко охарактеризувати основні теоретичні підходи до структури психічної саморегуляції довільної активності людини.
2. На конкретному прикладі (вступ до навчального закладу, написання дипломної роботи тощо) розкрийте сутність теорії чотирьох стадій, або моделі Рубікону.
3. Визначити власний стиль та тип психічної саморегуляції за методикою "Стиль саморегуляції студентів", ССС (Моросанова, Сагиев, 1994).

**Висновок:** 1. Що розуміють під психологічними механізмами цілеспрямованої поведінки? 2. Які критерії цілеспрямованої поведінки? 3. Що розуміють під самоефективністю в процесі планування дій?

### ТЕМАТИКА РЕФЕРАТІВ

1. Сучасні погляди на психологічні механізми цілеспрямованої поведінки.
2. Критерії цілеспрямованої поведінки в сучасній вітчизняній та зарубіжній психології.
3. Сутність загальної теорії функціональної системи.
4. Сутність теорії М. Міллера, Е. Галантера і К. Прибрама про плани і структуру поведінки.
5. Сутність теорії чотирьох стадій дій.
6. Сутність теорії мотиваційного контролю Ханогенда.
7. Вплив мети на поведінковий акт.
8. Роль та вплив установки на пізнавальні процеси.
9. Сучасні погляди на самоконтроль поведінки.
10. Зв'язок між очікуванням і успіхом розв'язання завдання.
11. Сучасне розуміння поняття "самоефективність" в процесі планування дій.
12. Вплив зворотного зв'язку на ефективність наступної дії особистості.
13. Залежність задоволеності від розбіжності "результат-стандарт"?
14. Системний підхід у дослідженні адаптивності людини.
15. Фізіологічні основи адаптивної саморегуляції.



## ІНДИВІДУАЛЬНІ ЗАВДАННЯ ДО САМОСТІЙНОЇ РОБОТИ СТУДЕНТІВ

1. Охарактеризувати загальні уявлення про функціональні системи організму.
2. Різновиди функціональних систем в організмі людини.
3. Системна архітектура цілеспрямованих поведінкових актів.
4. Системні механізми болю.
5. Функціональна система, що визначає оптимальний склад крові для нормального метаболізму організму людини.
6. Функціональна система, що забезпечує оптимальний рівень кров'яного тиску в організмі людини.
7. Функціональна система, що визначає статеві функції.
8. Проблема біологічних мотивацій в сучасній фізіології та психофізіології.
9. Особливості мотиваційного збудження.
10. Теорії мотивацій в сучасній психології та фізіології людини.
11. Мотивації і функціональні системи організму людини.
12. Класифікація мотивацій.
13. Функціональні системи і поведінка людини.
14. Системна організація емоційної поведінки.
15. Постановка цілі та її здійснення як один з принципів саморегуляції і руху функціональних систем.

## ПОТОЧНИЙ КОНТРОЛЬ ЗНАНЬ

### Завдання для поточного контролю знань

#### Завдання до 1-го змістовного модулю

Варіант 1		Варіант 2	
<b>1</b>	Розкрийте сутність поняття „саморегуляція” (4 бали).	1	Розкрийте сутність поняття „психічна саморегуляція” (4 бали).
<b>2</b>	Назвіть і охарактеризуйте основні положення загальної теорії функціональних систем (4 бали).	2	Назвіть і охарактеризуйте основні історичні етапи становлення загальної теорії функціональних систем (4 бали).
<b>3</b>	Назвіть складові функціональної системи (4 бали)	3	Назвіть основні принципи роботи функціональних систем (4 бали).
<b>4</b>	Охарактеризуйте організм людини як біокібернетичну систему (4 бали).	4	Охарактеризуйте поняття „системогенез” і його сучасні положення (4 бали).
<b>5</b>	Аферентний синтез, його роль, механізми і функція (4 бали).	5	Стадія прийняття рішення, її роль, механізми і функція (4 бали).
<b>Всього: 20 балів</b>		<b>Всього: 20 балів</b>	

<b>Завдання до 2-го змістовного модулю</b>			
<b>Варіант 1</b>		<b>Варіант 2</b>	
<b>1</b>	Системна організація вроджених форм поведінки (4 бали).	<b>1</b>	Системна інтеграція мотиваційного збудження (4 бали).
<b>2</b>	Системна організація набутої поведінки (4 бали).	<b>2</b>	Архітектурна інтеграція мотиваційного збудження (4 бали).
<b>3</b>	Системна організація автоматизованої поведінки (4 бали).	<b>3</b>	Структурно-функціональна інтеграція мотиваційного збудження (4 бали).
<b>4</b>	Послідовне та ієрархічне квантування поведінки (4 бали).	<b>4</b>	Нейрохімічна і молекулярна інтеграції мотиваційного збудження (4 бали).
<b>5</b>	Системогенез цілеспрямованого поведінкового акту (4 бали).	<b>5</b>	Голографічний принцип системної організації домінуючої мотивації (4 бали).
<b>Всього: 20 балів</b>		<b>Всього: 20 балів</b>	

<b>Завдання до 3-го змістовного модулю</b>			
<b>Варіант 1</b>		<b>Варіант 2</b>	
<b>1</b>	Функціональні системи психічної діяльності людини (4 бали)	<b>1</b>	Функціональні ланки, що реалізують структурно повноцінний процес саморегуляції за Конопкіним О.О. (4 бали).
<b>2</b>	Суб'єктивна модель значущих умов (4 бали).	<b>2</b>	Прийнята суб'єктом ціль діяльності (4 бали).
<b>3</b>	Програма виконавчих дій. Вплив мети на поведінковий акт (4 бали).	<b>3</b>	Система суб'єктивних критеріїв досягнення мети (4 бали).
<b>4</b>	Контроль і оцінка реальних результатів (4 бали).	<b>4</b>	Рішення про корекцію системи саморегулювання (4 бали).
<b>5</b>	Поняття психологічних механізмів цілеспрямованої поведінки (4 бали).	<b>5</b>	Зворотній зв'язок та ефективність наступної дії (4 бали).
<b>Всього: 20 балів</b>		<b>Всього: 20 балів</b>	

## **ПІДСУМКОВИЙ КОНТРОЛЬ ЗНАТЬ**

### *ПИТАННЯ ДО ЗАЛІКУ*

1. Поняття про саморегуляцію. Психічна саморегуляція.
2. Організм як біокібернетична система.
3. Джерела виникнення теорії функціональних систем в школі І.П. Павлова.
4. Формування основних положень загальної теорії функціональних систем в працях П.К. Анохіна.
5. Подальший розвиток теорії функціональних систем в працях К.В. Судакова.
6. Загальна теорія функціональних систем на сучасному етапі.

7. Основні положення теорії функціональних систем.
8. Структура та складові частини функціональної системи.
9. Аферентний синтез.
10. Прийняття рішення.
11. Акцептор результатів дії.
12. Ефекторні механізми поведінкових функціональних систем.
13. Різновиди функціональних систем в організмі. Функціональні системи з внутрішньою ланкою саморегуляції. Функціональні системи з активною поведінковою ланкою саморегуляції.
14. Поняття про системогенез. Теорія системогенезу на сучасному етапі.
15. Результат діяльності як провідний, системоутворюючий фактор.
16. Саморегуляція як загальний принцип організації функціональних систем.
17. Ізоморфізм функціональних систем різного рівня.
18. Вибіркова мобілізація окремих органів та тканин в цілісну організацію функціональних систем.
19. Взаємодія окремих елементів для досягнення кінцевих результатів. Ієрархія функціональних систем.
20. Мультипараметричне регулювання функціональних систем за кінцевим результатом.
21. Принцип „вписаності” живого в просторово-часовий континуум оточуючого світа.
22. Принцип випереджуваного відображення дійсності.
23. Рефлекс та функціональна система як загальні принципи організації поведінки.
24. Системна організація поведінкових актів.
25. Операційна архітектоніка центральних механізмів функціональних систем, які формують цілеспрямовані поведінкові акти.
26. Системна організація вроджених форм поведінки.
27. Системна організація набутої поведінки.
28. Системна організація автоматизованої поведінки.
29. Послідовне та ієрархічне квантування поведінки.
30. Експериментальні та прикладні аспекти теорії системного квантування поведінки.
31. Системогенез цілеспрямованого поведінкового акту.
32. Системна інтеграція мотиваційного збудження.
33. Архітектурна інтеграція мотиваційного збудження.
34. Структурно-функціональна інтеграція мотиваційного збудження.
35. Нейрохімічна інтеграція мотиваційного збудження.
36. Молекулярна інтеграція мотиваційного збудження.
37. Голографічний принцип системної організації домінуючої мотивації.
38. Функціональні системи психічної діяльності людини.
39. Функціональні ланки, що реалізують структурно повноцінний процес саморегуляції (Конопкін О.О.).
40. Прийнята суб'єктом ціль діяльності.

41. Суб'єктивна модель значущих умов.
42. Програма виконавчих дій.
43. Система суб'єктивних критеріїв досягнення мети.
44. Контроль і оцінка реальних результатів.
45. Рішення про корекцію системи саморегулювання.
46. Поняття психологічних механізмів цілеспрямованої поведінки. Вплив мети на поведінковий акт. Зворотній зв'язок та ефективність наступної дії.
47. Раціональної класифікація основних понять загальної психології на основі базового системоутворюючого поняття про психіку як віддзеркаленні дійсності і регуляторі поведінки і діяльності (Н.І. Чуприкова).
48. Відповідність між раціональною класифікацією основних понять загальної психології і класифікацією основних психічних процесів та індивідуальних особових властивостей, що емпірично склалася.
49. Узгодженість раціональної класифікація основних понять загальної психології системи з теорією функціональної системи організації поведінкових актів П.К. Анохіна і її значення для уніфікації понятійно-термінологічного апарату в дослідженнях чинників успішності в різних видах діяльності.
50. Теоретичні підходи до аналізу структури регуляції дії (теорія функціональних систем, поняття саморегуляції в соціально-когнітивній теорії А. Бандури, теорія чотирьох стадій, або модель Рубікону, теорія мотиваційного контролю Ханленда, схема контролю дії за М. Міллером, Е. Галантером і К. Прибрамом)

## НАВЧАЛЬНА ДИСЦИПЛІНА «ПСИХОЛОГІЯ АДИКТИВНОЇ ПОВЕДІНКИ»

*Опис дисципліни:* кредитів ECTS – 3; змістових модулів – 3;  
загальна кількість годин – 90;  
кількість годин самостійної роботи - 60.

*Форма підсумкового контролю:* залік.

 **Адиктологія** – наука про хімічні і нехімічні залежності, яка вивчає механізми їх формування, розвиток, діагностику, профілактику, лікування і реабілітацію.

### Мета та завдання курсу

**Метою** викладання навчальної дисципліни «Психологія адиктивної поведінки» є засвоєння студентами знань з питань етіології, патогенезу, клінічних проявів хімічних та нехімічних залежностей, оволодіння методами ранньої діагностики та профілактики адиктивної поведінки для забезпечення професійної компетентності майбутніх психологів.

Основними **завданнями** вивчення дисципліни «Психологія адиктивної поведінки» являються:

- ознайомлення студентів з поняттями, термінологією, клініко-феноменологічними проявами основних видів хімічних та нехімічних залежностей;
- ознайомлення з основними психологічними та нейрофізіологічними механізмами формування залежностей;
- оволодіння загальною структурою психопрофілактичних підходів до попередження розвитку залежностей та їх подолання;
- формування у майбутніх спеціалістів розуміння напрямів застосування теоретичних знань у практичній діяльності.

### Перелік знань і умінь

У результаті вивчення курсу студент має:

**знати:**

- основні види хімічних та нехімічних залежностей;
- клінічні прояви різних видів адикцій та методи їх психологічної діагностики і корекції;
- основні теоретичні чинники розвитку залежної поведінки;

- наслідки зловживання хімічними речовинами;
- теорії та моделі психологічної роботи в галузі превентивної психології;
- особливості індивідуальної та групової соціальної роботи з дітьми узалежненими від хімічних речовин.

**уміти:**

- диференціювати різні форми залежних розладів;
- інтегрувати теоретичні знання з питань превенції у практичну діяльність;
- використовувати знання для проведення превентивної роботи;
- діагностувати різні форми хімічних та нехімічних адикцій;
- планувати та розробляти програми і заходи профілактики хімічної та нехімічної залежності серед неповнолітніх.

## **Тематичний план курсу**

### ***Змістовий модуль 1. Теоретичні аспекти адиктивної поведінки***

**Тема 1. Адиктологія як галузь наукового знання.** Поняття спеціальної психологічної теорії і її місце в структурі психологічного знання. Становлення психології залежної поведінки як спеціальної наукової і навчальної дисципліни. Структура психології залежної поведінки. Завдання, проблеми і перспективи психології залежної поведінки в сучасних умовах.

**Тема 2. Соціально-психологічні ознаки залежної поведінки.** Характеристика факторів, які впливають на формування адиктивної поведінки особистості. Об'єктивні макропричини: економічне (соціальне) неблагополуччя, неблагоприємне оточення, суспільна невлаштованість, доступність алкоголю та наркотиків, реклама. Об'єктивні мікропричини : часта зміна місця проживання, непослідовність в вихованні, протест і ризик підліткового віку, спілкування з вживаючими ПАР ровесниками., невстигання в школі, позитивне відношення до ПАР. Психологічні фактори: тип акцентуації характеру, відсутність соціальних інтересів. Біологічні фактори: природа психотропної речовини, ступінь початкової толерантності. Шляхи формування залежної поведінки.

### ***Змістовний модуль 2. Основні форми хімічних залежностей***

**Тема 1. Механізми формування хімічної залежності.** Загальна характеристика хімічної залежності. Класифікація хімічної залежності. Етапи формування хімічної залежності. Нейрофізіологічні механізми формування хімічної залежності. Біологічні механізми залежності від психоактивних речовин.

**Тема 2. Алкогольна залежність.** Основні ознаки алкоголізму. Психічна залежність, фізична залежність, абстинентний синдром. Стдії алкоголізму як наркологічного захворювання. Зміна особистості при алкоголізмі.

**Тема 3. Наркоманія.** Загальне уявлення про наркоманію та наркотичні речовини. Історичний огляд проблеми наркоманії. Етапи формування психофізіологічної залежності від наркотичних речовин. Види наркотичних речовин: опіати, канабіноїди, барбітурати, психостимулятори, галюциногени.. Наслідки зловживання наркотичними речовинами.

**Тема 4. Співзалежність.** Феномен співзалежності. Фази протікання співзалежності. Основні типи співзалежних. Корекція ситуації розвитку дитини у сім'ї, uzалежненій від алкоголю. Особистісні зміни співзалежних членів родини.

### **Змістовний модуль 3. *Форми прояву нехімічних залежностей***

**Тема 1. Патологічна схильність до азартних ігор.** Ігроманія. Фактори ризику виникнення гемблінгу. Ознаки характерні азартним гравцям. Характерологічні і особистісні властивості гемблерів. Соціальні фактори ризику. Допомога азартним гравцям в подоланні залежної поведінки. Інтернет-залежність. Залежність від мобільних телефонів.

**Тема 2. Порушення харчової поведінки.** Голодування. Переїдання. Відмова від їжі. Нервова анорексія. Стадії анорексії: дисморфобічна, дисформанічна, кахектична. Походження анорексії., клінічні ознаки, наслідки, лікування та профілактика. Нервова булемія. Гіперграфія.

**Тема 3. Технологічні адикції.** Інтернет залежність. Комп'ютерна залежність. Залежність від мобільних телефонів, смартфонів. Телевізійна залежність. Гаджет-адикції.

**Тема 4. Соціально-прийнятливі форми нехімічних залежностей.** Загальні ознаки нехімічних залежностей. Працеголізм. Фанатизм (спортивний, релігійний, музичний). Релігійна залежність. Спортивна адикція. Залежність від екстремальних видів спорту.

### **Рекомендована література**

#### **Базова**

1. Березин С.В., Лисецкий К.С., Мотынга И.А. Психология ранней наркомании. – Самара, 1997.
2. Гоголева А.В. Аддиктивное поведение и его профилактика. — М.: Изд-во Моск.псих.-соц. ин-та, Воронеж: Изд-во НПО МОДЭК. – 2002. – 240с.
3. Егоров А.Ю. Нехимические зависимости. – СПбю.; Речь – 2007. – 190с.
4. Змановская Е. В. Девиантология: (Психология отклоняющегося поведения): Учеб. пособие для студ. высш. учеб. заведений / Змановская Евгения Валерьевна – 2-е изд., испр. – М.: Издательский центр «Академия», 2004. – 288 с.
5. Клиническая психология: учебник / Под ред. Б. Д. Кавасарского. – СПб.: Питер, 2002. – 960 с.
6. Максимова Н. Ю. Психология адиктивной поведінки. Навчальний посібник – / Максимова Наталья Юрьевна. – К.: Видавничо-поліграфічний

центр «Київський університет», 2002. – 308 с.

7. Менделевич В.Д. Психология девиантного поведения: Учебн. Пособ. — М.: МЕДпресс. — 2001. — 432 с.

8. Руководство по аддиктологии / под. ред. проф. В. Д. Менделевича. – СПб.: Речь, 2007. – 768 с.

9. Пятницкая И. Н. Злоупотребление алкоголем и начальная стадия алкоголизма. – М., 1988.

10. Пятутин В.А. психолого-педагогические особенности девиантного поведения. Учебное пособие. Магнитогорск, 2000. – 260с.

11. Шабанов П. Д. Основы наркологии. / Шабанов Петр Дмитриевич – СПб.: Лань, 2002. – 560 с.

Шабалина В. Зависимое поведение школьников и профилактика его развития в образовательных учреждениях – СПб.: Медицинская пресса – 2001. – 176с.

### *Допоміжна*

1. Алмазов Б. Н., Грицаенко П. П., Ружников Ю. Н. Социальные и правовые аспекты профилактики наркозависимости. – Екатеринбург: Юридический Вестник, 1999. – 88 с.

2. Альтшулер В. Б. Патологическое влечение к алкоголю: вопросы клиники и терапии. — М.: «Имидж», 1994. – 216 с.

3. Анисимов Л. Н. Профилактика пьянства и наркомании среди молодежи. – М.:1989. –181с.

4. Братусь Б. С. Психологический анализ изменений личности при алкоголизме. - М., 1974

5. Битти М. Алкоголик в семье или преодоление созависимости; Пер, с англ. - М: Физкультура и спорт, 1997. – 331 с.

6. Бухановский А.О., Андреев А.С., Бухановская О.А. Зависимое поведение: клиника, динамика, систематика, лечение, профилактика: Пособие для врачей. Ростов-на-Дону,2002. – 35с.

7. Веко А. В. Алкоголизм: избавление от зависимости, лечение, профилактика. – Минск: Современный литератор, 1999. – 192 с.

8. Войскунский А.Е. Актуальные проблемы зависимости от интернета // Психологический журнал. — 2004. — Т. 25. — №1.- С. 90-100.

9. Версмер Л. Компульсивность и конфликт: различие между описанием и объяснением при лечении аддиктивного поведения//Психология и лечение зависимого поведения/Под ред. С. Даулинга/ Пер.с англ.Р.Муртазина. М.:Независимая фирма «Класс»,2000. – С.55-79.

10. Дунаевский В. В., Стяжкин В. Д. Наркомании и токсикомании, - Л.: Медицина, 1990.

11. Гурски С. Внимание, родители: наркомания! – 2-е изд. – М., 1989.

12. Егоров А.Ю. К вопросу о новых теоретических аспектах аддиктологии // В кн.: Наркология и аддиктология. Сб. науч. тр. / Под. ред. проф. В.Д. Менделевича. – Казань: Школа. – 2004. – С. 80-88.

13. Еникеева Д. Д. Популярныe основы психиатрии. – Донецк, 1997.

14. Егоров А.Ю., Уголев Д.А., Евсеев С.П. Прыжок от наркотиков



- //Адаптивная физическая культура. — 2001. — №1 (5). — С. 28—29.
- 15.Зайцев В.В., Шайдулина А.Ф. Как избавиться от пристрастия к азартным играм. — СПб., Изд. дом «Нева». — 2003. — 128 с.
  - 16.Коркина М. В. Нервная анорексия. Учеб. пособие для мед. ин-тов / М. В. Коркина, М. А. Цивилько, В. В. Марилов – М.: Медицина, 1986. – 176 с.
  - 17.Короленко Ц.П. Аддиктивное поведение. Общая характеристика и закономерности развития // Обозрение психиатрии и медицинской психологии. — 1991. — №1. — С. 8—15.
  - 18.Короленко Ц.П., Дмитриева Н.В. Психоанализ и психиатрия: Моногр. – Новосибирск, 2003. – 667 с.
  - 19.Короленко Ц.П. Работоголизм — respectable форма аддиктивного поведения // Обозрение психиатрии и медицинской психологии. — 1993. — №1. — С. 17—29.
  - 20.Короленко Ц.П., Дмитриева Н.В. Социодинамическая психиатрия. — М., Академический Проект, Екатеринбург, Деловая книга. — 2000. — 460 с.
  - 21.Короленко, Ц. П. Семь путей к катастрофе. Деструктивное поведение в современном мире / Ц. П. Короленко, Т. А. Донских. – Новосибирск: Наука, 1990. –224 с.
  - 22.Кулаков С.А. Система факторов, влияющих на формирование мотивационной сферы подростков, злоупотребляющих алкоголем// Медико-биологические проблемы алкоголизма. Воронеж, 1987, с. 247-249.
  23. Левин Б. М., Левин М. Б. Наркомания и наркотики. - М.: Просвещение, 1991.
  - 24.Леонова Л. Г. Вопросы профилактики аддиктивного поведения в подростковом возрасте / Л. Г. Леонова, Н. Л. Бочкарева – Новосибирск, 1998. – 41 с.
  - 25.Личко А.Е., Попов Ю.В. Саморазрушающее поведение у подростков // В кн.: Социальная психиатрия. Фундаментальные и прикладные исследования. — Л. — 1990. — С. 75—82.
  - 26.Личко А.Е., Битенский В.С. Подростковая наркология: Руководство. - Л.: Медицина, 1991. – 304 с.
  - 27.Лекции по клинической наркологии/ Под ред. Н. Н. Иванца. – М.: Российский благотворительный фонд «Нет алкоголизму и наркомании», 1995. – 216с.
  - 28.Международная классификация болезней (10-й пересмотр). Классификация психических и поведенческих расстройств. Клинические описания и указания по диагностике / Пер. на русск. яз. Под ред. Ю.Л. Нуллера, С.Ю. Циркина. – СПб.: Адис. – 1994. – 302 с.
  - 29.Менделевич В.Д. Наркозависимость и коморбидные расстройства поведения. — М.: МЕДпресс-информ. — 2003. — 328 с.
  30. Менделевич В.Д., Садыкова Р.Г. Зависимость как психологический и психопатологический феномен (проблемы диагностики и дифференциации) // Вестник клинической психологии. 2003. – Т. 1. – №2. – С. 153-158.

31. Психология и лечение зависимого поведения / Под ред. С. Даулинга / Пер. с англ. Р. Р. Муртазина – М.: Независимая фирма «Класс», 2000. – 240 с.
32. Рязанцев В.А. Социально-психологические и медицинские проблемы пьянства и алкоголизма. – Киев: Здоровье, 1985. – 98 с.
33. Смирнов В. Е. Медицина. Наркомания: знак беды. — М.: Знание, 1988. — Вып. 2. — С. 33—56.
34. Уайнхолд Б. Освобождение от созависимости / Берри Уайнхолд, Джерей Уайнхолд / Перевод с англ. А. Г. Чеславской. – М.: Независимая фирма «Класс», 2002. – 224 с.
35. Уайнхолд Б. Противозависимость: бегство от близости / Берри Уайнхолд, Джерей Уайнхолд / пер. с англ. Е. Бабенко, Г. Смолин. – Каменец-Подольский: Аксиома, 2009. – 328 с.
36. Чуркин А. А. Краткое руководство по использованию МКБ-10 в психиатрии и наркологии / А. А. Чуркин, А. Н. Мартюшов – М.: «Триада-Х», 2000. – 232

### *Інформаційні ресурси*

**Гоголева А.В. Аддиктивное поведение и его профилактика.**

[http://www.koob.pro/gogoleva\\_a/](http://www.koob.pro/gogoleva_a/)

Менделевич В.Д. Клиническая и медицинская психология. Учебное пособие. //

<http://www.booksmed.com/psixiatriya-psixologiya/2001-klinicheskaya-i-medicinskaya-psixologiya-mendelevich-uchebnoe-posobie.html>

## Інструкція до виконання самостійної роботи

У процесі завсоєння курсу «Психологія адиктивної поведінки» використовуються такі *види* самостійної роботи:

- опрацювання теоретичних основ прослуханого лекційного матеріалу;
- вивчення окремих тем або питань, що передбачені для самостійного опрацювання;
- поглиблене вивчення літератури на задану тему та пошук додаткової літератури;
- підготовка виступів до семінарських занять;
- конспектування першоджерел;
- підготовка реферату з елементами наукового дослідження та його презентація.

### Зверніть увагу!

**1. Питання, що виносяться на самостійне опрацювання** містять теоретичні питання до кожного змістовного модуля та практичні роботи. З переліку питань до змістовних модулів (теоретична частина) необхідно обрати три питання та опрацювати їх. Тобто, необхідно виконати загалом **9 теоретичних завдань**. В частині до практичних завдань обрати одне питання та підготувати програму профілактики виникнення залежної поведінки. **Обов'язкове завдання.**

**2. Реферативна робота.** Упродовж семестру студент має підготувати **один** реферат, самостійно обравши одну із запропонованих тем. Результати роботи оформляються у вигляді реферату, вимоги до його написання подано у Додатку Б. **Обов'язкове завдання.**

**3. Виконання індивідуальних творчих завдань** сприяє розвитку у студентів фахових компетентностей та дає можливість збільшити кількість балів. Рекомендується опрацювати одного варіанту та узагальнити матеріал у вигляді контрольної роботи. **Виконується за бажанням.**

**4. Поточний контроль** передбачає виконання МКР. Виконати необхідно **три** контрольні роботи. **Обов'язкове завдання.**

**5. До заліку** необхідно подати **конспект лекцій**. **Обов'язкове завдання.**

**Виконані завдання** заносяться до щоденника індивідуальної роботи (Додаток А) та подаються викладачеві разом із конспектом лекцій у визначені терміни.



## ПИТАННЯ, ЩО ВІНОСЯТЬСЯ НА САМОСТІЙНЕ ОПРАЦЮВАННЯ

### Змістовий модуль 1. Теоретичні аспекти адиктивної поведінки

**Завдання:**

- оформити словник термінів на три обрані теми до змістовного модуля та підготувати тези виступу до запропонованих тем:
  - 1) Історія досліджень адиктивної поведінки. Медичний та психологічний підходи;
  - 2) Механізми формування залежних розладів. Єдність залежних розладів;
  - 3) Правові аспекти адиктології;
  - 4) Гендерні аспекти адиктології;
  - 5) Судово-медична експертиза людей, які зловживають психоактивними речовинами в кримінальному процесі;
  - 6) Роль неправильного сімейного виховання у виникненні адиктивної поведінки підлітків.

**Форми звітності:** словник термінів, схема, тези виступу, міні-лекція, усне опитування.

**Література:** основна – 2, 4, 5, 7, 8, 10; додаткова – 1, 12, 17, 21, 25, 30.

### Змістовний модуль 2. Основні форми хімічних залежностей

**Завдання:**

- оформити словник термінів на три обрані теми до змістовного модуля та підготувати тези виступу до запропонованих тем:
  - 1) Алкогольні психози та інші форми алкогольного враження нервової системи;
  - 2) Клінічні прояви наркоманій, токсикоманій, алкоголізму в підлітковому віці;
  - 3) Алкоголізм жінок;
  - 4) Алкоголізм подружніх пар;
  - 5) Типи реакцій дітей на алкогольну ситуацію в сім'ї;
  - 6) Нікотинова залежність. Профілактика нікотинової залежності;
  - 7) Психологічні методи дослідження залежних форм поведінки.

**Форми звітності:** словник термінів, схема, тези виступу, міні-лекція, усне опитування.

**Література:** основна – 2, 5, 6, 9; додаткова – 1, 5, 7, 10, 11, 22, 23.

### **Змістовний модуль 3. Форми прояву нехімічних залежностей**

#### **Завдання:**

- оформити словник термінів на три обрані теми до змістовного модуля та підготувати тези виступу до запропонованих тем:
  - 1) Нехімічні адикції: діагностичні критерії, загальні риси, класифікація;
  - 2) Порушення харчової поведінки: нервова анорексія, нервова булемія;
  - 3) Роль нехімічних адикцій в профілактиці хімічних залежностей;
  - 4) Психотерапевтична допомога гравцям з патологічним потягом до азартних ігор;
  - 5) Зверхцінні захоплення: адикція до грошей, адикція до влади.
  - 6) Харчова залежність та механізми стресу.

**Форми звітності:** словник термінів, схема, тези виступу, міні-лекція, усне опитування.

**Література:** основна – 2, 3, 4, 8; додаткова – 8, 12, 15, 16, 19.

### **Практична робота до самостійної роботи**

**Практична робота передбачає розробку програми профілактики виникнення хімічної залежності для дітей різних вікових категорій за такими напрямками:**

- розробити профілактичну програму інформаційного типу по попередженню вживання хімічних речовин;
- розробити тренінгові програми попередження хімічної залежності для дітей молодшого шкільного віку;
- розробити тренінгові програми з попередження хімічної залежності для підлітків;
- розробити тренінгові програми попередження хімічної залежності для осіб юнацького віку;
- підготувати рекомендації батькам (вчителям, вихователям) дитини, яка має Інтернет-залежність;
- розробити тренінгову програму по актуалізації внутрішніх ресурсів для учнів підліткового віку;
- підібрати корекційні вправи на засвоєння адаптивних способів існування;

- розробити рекомендації батькам дитини, яка надмірно захоплюється комп'ютерними іграми.

## **ТЕМАТИКА РЕФЕРАТІВ**

1. Психолого-педагогічні умови попередження адиктивної поведінки.
2. Сімейне неблагополуччя як фактор адиктивної поведінки.
3. Депривація як причина формування девіантної поведінки підлітків.
4. Особливості особистості підлітків з адиктивною поведінкою.
5. Особливості життєвих установок студентів з адиктивною поведінкою.
6. Дослідження впливу акцентуації характеру на девіантну поведінку підлітків.
7. Особливості девіантної поведінки підлітків.
8. Проблеми ціннісних орієнтацій в підлітковому віці.
9. Акцентуація характеру, як одна з передумов формування адиктивної поведінки підлітків.
10. Проблема соціальних норм в психології девіантної поведінки.
11. Делінквентна поведінка: соціальні, біологічні і психологічні передумови і засоби профілактики.
12. Адиктивна поведінка: соціальні, біологічні і психологічні передумови і засоби профілактики.
13. Девіантна поведінка в різних психологічних підходах.
14. Вплив стилю виховання в сім'ї на формування адиктивної поведінки підлітків.
15. Соціально-психологічні детермінанти адиктивної поведінки.
16. Інтернет, як середовище соціальної діяльності молоді.
17. Вплив типу акцентуації характеру на формування адиктивної поведінки підлітків.
18. Особистісні і вікові особливості адиктивного підлітка.
19. Адиктивна поведінка молоді та її профілактика.
20. Патологічна схильність до азартних ігор.
21. Деструктивна поведінка та її форми.
22. Теорія соціальної аномії Е. Дюркгейма.
23. Маргінальність, маргінальний тип особистості і феноменологія маргінальної поведінки.
24. Механізм розповсюдження та етапи розвитку хімічної залежності.
25. Норми та традиції у вживанні адиктивних речовин.

## **Завдання до індивідуальних творчих робіт студентів**

### **Варіант № 1**

1. Класифікація і загальні закономірності хімічної залежності.
2. Види соціальних норм і механізми їх регулювання.

3. Провести методику діагностики Інтернет-залежності і надати протокол дослідження.

#### Варіант № 2

1. Концептуальні моделі походження залежної поведінки.
2. Сексуальні адикції: класифікація і клінічні прояви.
3. Провести методику діагностики показників і форм агресії (А.Басса і А.Даркі) і надати протокол дослідження.

#### Варіант № 3

1. Адиктивний тип девіантної поведінки.
2. Особливості прояву нехімічних адикцій.
3. Провести методику «Схильність до залежної поведінки» В.Д. Менделевича і надати протокол дослідження.

#### Варіант № 4

1. Загальна характеристика та види нехімічних адикцій.
2. Хімічні адикції. Мотивація зловживання психоактивними речовинами.
3. Провести методику діагностики акцентуацій характеру і надати протокол дослідження.

#### Варіант № 5

1. Вплив сімейного виховання на виникнення адиктивної поведінки дитини.
2. Трудоголізм як нехімічна адикція.
3. Провести методику діагностики ступеню нікотинової залежності і надати протокол дослідження.

#### Варіант № 6

1. Співзалежність: ознаки, причини, наслідки.
2. Сугестивні методи психотерапії (гіпнотерапія, емоційно-стресова терапія, аутогенна релаксація) у комплексній терапії залежних станів.
3. Провести методику діагностики ранніх форм алкоголізму.

#### Варіант № 7

1. Теоретичні моделі виникнення алкоголізму.
2. Релігійна адикція.
3. Провести методику діагностики стилів сімейного виховання і надати протокол дослідження.

#### Варіант № 8

1. Великий наркоманічний синдром.
2. Соціальні фактори в походженні адиктивної поведінки.
3. Провести методику діагностики соціально-психологічної адаптованості К.Роджерса і Р.Даймонда і надати протокол дослідження.

#### Варіант № 9

1. Етапи формуванні хімічної залежності.
2. Харчові адикції (переїдання, голодування).
3. Провести методику діагностики фрустраційних реакцій С.Розенцвейга і надати протокол дослідження.

#### Варіант № 10

1. Види профілактики хімічної залежності.
2. Прояв адиктивної поведінки залежно від типу акцентуації характеру.
3. Провести методику діагностики самопочуття, активності, настрою (САН) і надати протокол дослідження.

#### Варіант № 11

1. Класифікація та характеристика груп наркотичних речовин.
2. Психологічні аспекти негативного впливу ігрової комп'ютерної залежності на особистість людини.
3. Провести методику діагностики емоційно-вольової сфери особистості і надати протокол дослідження.

#### Варіант № 12

1. Основні нейрофізіологічні механізми формування залежності від психоактивних речовин.
2. Патологічна схильність до азартних ігор.
3. Провести методику діагностики рівня тривожності і надати протокол дослідження.

#### Варіант № 13

1. Причини адиктивної поведінки підлітків і особистісні характеристики підлітків з даними проявами.
2. Психотерапія алкогольної залежності.
3. Провести методику діагностики ступеню нікотинової залежності і надати протокол дослідження.

#### Варіант № 14

1. Умови формування делінквентної поведінки особистості.
2. Соціально-прийнятливі форми адиктивної поведінки.
3. Провести методику діагностики акцентуацій характеру і надати протокол дослідження.

#### Варіант № 15

1. Загальна характеристика залежної поведінки. Феномен співзалежності.
2. Вікові особливості в прояві девіантної поведінки.
3. Провести методику діагностики ранніх форм алкоголізму.

#### Варіант № 16

1. Причини і особливості прояву харчової залежності.



2. Вплив насилля в сім'ї як фактор виникнення делінквентної поведінки дітей.
3. Провести методику діагностики схильності до хімічної залежності підлітків і надати протокол дослідження.

#### Варіант № 17

1. Сексуальні девіації: класифікація і клінічні прояви.
2. Границі і стадії алкоголізму як наркологічного захворювання.
3. Провести методику діагностики показників і форм агресії (А.Басса і А.Даркі) і надати протокол дослідження.

#### Варіант № 18

1. Поняття і види соціальних норм.
2. Вплив сімейного виховання на виникнення Інтернет-залежності у дитини.
3. Провести методику діагностики самотності і надати протокол дослідження.

#### Варіант № 19

1. Фактори ризику виникнення адиктивної поведінки.
2. Програми профілактики хімічної залежності.
3. Провести методику діагностики ступеню нікотинової залежності і надати протокол дослідження.

#### Варіант № 20

1. Причини та мотиви вживання інгалянтів.
2. Види гаджет-адикцій, ознаки залежності.
3. Провести методику дослідження ігрової залежності та надати протокол дослідження.

#### Варіант № 21

1. Вплив наркотичних речовин на психічне та фізичне здоров'я.
2. Сімейна психотерапія залежних станів.
3. Провести методику діагностики стилю сімейного виховання і надати протокол дослідження.

#### Варіант № 22

1. Вплив деструктивних культів на психіку людини.
2. Алкоголізм: основні ознаки, мотиви вживання.
3. Провести методику особистісної схильності до залежної поведінки А.Н.Орел і надати протокол дослідження.

#### Варіант № 23

1. Розлади харчової поведінки (нервова анорексія, нервова булемія).
2. Замісні програми в подоланні хімічної залежності.
3. Провести експрес-методику діагностики схильності до порушення харчування і надати протокол дослідження.

### Варіант № 24

1. Комп'ютерна залежність: ознаки, причини, наслідки.
2. Біологічні фактори в походженні хімічної залежності.
3. Провести методику діагностики індивідуально-типологічних особливостей Л.С.Собчик і надати протокол дослідження.

### Варіант № 25

1. Залежність від спорту: концепції, ознаки.
2. Типи девіантної поведінки в залежності від способу взаємодії індивіда з реальністю.
3. Провести методику діагностики на визначення Інтернет-адикції В.С.Нікітіна, А.Ю.Єгрова і надати протокол дослідження.

## ПОТОЧНИЙ КОНТРОЛЬ ЗНАНЬ

### МКР I

#### ВАРІАНТ 1.

1. Продовжіть перелік мотивів поведінки підлітків, схильних до адикцій:
  - втеча від нестерпної реальності
  - втрата сенсу життя
  - \_\_\_\_\_;
  - \_\_\_\_\_.
2. Продовжіть перелік психологічних особливостей осіб з адиктивних формами поведінки: зниження переносимості труднощів повсякденного життя, прихований комплекс неповноцінності, зовнішня соціабельність, стереотипність поведінки, залежність, тривожність, \_\_\_\_\_, \_\_\_\_\_, \_\_\_\_\_, \_\_\_\_\_.
3. Зниження переносимості труднощів повсякденного життя, наряду з хорошою переносимістю кризисних ситуацій являється ознакою: а) кримінальної поведінки; б) делінквентної поведінки; в) адиктивної поведінки; г) патохарактерологічної поведінки; д) психопатологічної поведінки.
4. Потяг звільнитися від опіки та контролю зі сторони дорослих називається: а) реакція групування; б) реакція опозиції; в) реакція імітації; г) реакція емансипації.
5. Основою для діагностики делінквентної поведінки являються: а) агравація; б) девіації; в) проступки; г) злочини;
6. Неможливість людини відмовитися від запропонованого оточуючими прийому алкоголю чи наркотичних речовин відображає: а) псевдокультурну мотивацію; б) гедоністичну мотивацію; в) аттарактичну мотивацію; г) субмісивну мотивацію; д) мотивацію з гіперактивацією поведінки;

7. Адиктологія – це наука про: а) хімічні залежності; б) типи взаємодії індивіда з реальністю; в) нехімічні залежності; г) хімічні і нехімічні залежності.
8. Основою девіантної поведінки при патохарактерологічному типі являються: а) психопатологічні симптоми; б) психопатологічні синдроми; в) девіації характеру (акцентуації і психопатології); г) патологія характеру, пов'язана з психічним захворюванням; г) патологія особистості, пов'язана з психічним захворюванням;
9. При аттарактичній мотивації при застосуванні психоактивних речовин відбувається: а) вирівнювання настрою; б) підвищення настрою; в) зниження настрою; г) поява патологічного ефекту;
10. Ознаками психічної патології і психопатологічними розладами обумовлений слідує вид взаємодії індивіда з реальністю: а) пристосування; б) протистояння; в) хворобливе протистояння г) відхід від реальності; д) ігнорування;
11. Продовжіть перелік шести видів «голоду» аддиктивної особистості по Е. Берну: по сенсорної стимуляції, за визнанням, по контакту і фізичному поглаживанню, \_\_\_\_\_, \_\_\_\_\_, \_\_\_\_\_.
12. Зіставте дві колонки:
- |                        |  |
|------------------------|--|
| 1. реакція емансипації | а) копіювання поведінки іншої людини         |
| 2. реакція опозиції    | б) прагнення звільнитися від будь-якої опіки |
| 3. реакція групування  | в) прагнення суперечити іншій людині         |
| 4. реакція імітації    | г) прагнення увійти в будь-яку групу         |

## МКР I

## ВАРІАНТ

- В-2 1. Система поступків чи окремі поступки, які протирічать прийнятним в суспільстві нормам і проявляються в виді незбалансованості психічних процесів, неадаптивності, порушення процесу самоактуалізації чи в вигляді ухилення від морального чи естетичного контролю за власною поведінкою називається? а) кримінальною поведінкою; б) адиктивною поведінкою; в) делінквентною поведінкою; г) патохарактерологічною поведінкою д) девіантною поведінкою.
2. У людей з гіперздібностями, як правило, зустрічається слідує тип порушення взаємодії з реальністю. а) пристосування; б) протистояння; в) хворобливе протиставлення; г) відхід від реальності; д) ігнорування.
3. Одна з форм девіантної (відхилення) поведінки з формуванням потягу до втечі від реальності шляхом штучної зміни свого психічного стану називається: а) кримінальна; б) делінквентна; в) адиктивна; г) патохарактерологічна; д) психопатологічна.
4. Для адиктивної особистості характерні нижче перераховані якості особистості окрім: а) потяг відходити від відповідальності; б) потяг говорити неправду; в) некомфорність та неадаптивність поведінки; г) сила «Я» та стійкість до тиску соціального оточення;
5. Мотивація, яка спрямована на отримання задоволення від вживання

психоактивних речовин називається: а) повсякденна; б) гедоністична; в) субмісійна;

6. Психологічним антиподом адиктивної особистості виступає: а) гармонійна людина; б) людина з гіперздібностями; в) злочинець; г) психічно хворий;

7. До групи хімічних залежностей відносяться: а) ігрова залежність; б) харчова залежність; в) алкогольна залежність; в) сексуальні залежності.

8. Формуванню істеричних рис характеру великою мірою сприяє виховання по типу: а) «кумир сім'ї»; б) гіперопіка; в) гіпоопіка; г) парадоксальна комунікація.

9. Феномен «жаги гострих відчуттів» являється типовим для: а) кримінальної поведінки; б) адиктивної поведінки; в) делінквентна поведінки г) патохарактерологічна поведінки; д) психопатологічна поведінки;

10. Реакція, яка виражається потягом підлітка досягнути успіху в тій галузі, в якій він слабкий, називається: а) реакція компенсації; б) реакція гіперкомпенсації; в) реакція опозиції; г) реакція емансипації;

11. Зіставте дві колонки:

- |                        |  |
|------------------------|--|
| 1. реакція емансипації | а) копіювання поведінки іншої людини         |
| 2. реакція опозиції    | б) прагнення звільнитися від будь-якої опіки |
| 3. реакція групування  | в) прагнення суперечити іншій людині         |
| 4. реакція імітації    | г) прагнення увійти в будь-яку групу         |

12. Продовжіть перелік основних мотивацій адиктивних розладів по Ц.П.Короленко і Т.А.Донських та дайте визначення:

- субмісійна це ...
- гедоністична це ...
- \_\_\_\_\_

## МКР 2

### ВАРІАНТ 1

1. Тяжкий стан, який викликається гострою потребою в новій дозі ПАР, х-ся виникненням фізичної напруги, тривоги, безсонням, відсутністю апетиту називається: а) абстинентний синдром; б) психічна залежність; в) соціальна залежність.
2. Відсутність чи послаблення реагування на який-небудь неблагоприємний фактор в результаті зниження чутливості до його впливу називається: а) толерантність; б) адаптація; в) соціалізація; г) симуляція.
3. Тотальний контроль і опіка над залежним, маніпулятивне використання почуття провини, образи та ненависті, почуття повної відповідальності за сім'ю характерне для протікання фази співзалежності: а) стурбованості; б) самозахисту; в) виснаження; г) адаптації.
4. До наркотичних речовин, які пригнічують діяльність ЦНС, знижують тривогу, больові відчуття відносяться а) амфетамін; б) морфін; в) ЛСД; г) екстазі.
5. Нав'язливі стани та думки, що виникають у свідомості хворого всупереч його волі називаються: а) компульсією; б) обсесією; в) депресія; г) галюцинацією.

6. Психічний стан, який х-ся тяжким порушенням психічних функцій, контакту з реальною дійсністю, дезорганізацією діяльності називається: а) неврозом; б) деменцією; в) психопатією; г) психозом.
7. Потяг вживання психоактивних речовин з метою пом'якшення чи усунення дискомфортних явищ називається: а) гедоністичною мотивацією; б) аттарактичною мотивацією; в) псевдокультурною мотивацією; г) субмісивною мотивацією; д) мотивацією з гіперактивацією поведінки;
8. З нейрофізіологічної точки зору фізична залежність виникає тоді, коли: а) відбувається підсилене вивільнення нейромедіатора (дофаміну) при збудженні; б) відбувається підсилений синтез дофаміну; г) відбувається погіршення самопочуття;
9. Вірогідність переходу адиктивної поведінки в хімічну залежність залежить: а) від типу темпераменту; б) від ступеню сприйнятливості організму до даної речовини; в) від інтенсивності отриманого відчуття;
10. До наркотичних речовин, які володіють ейфорізуючим ефектом і сприяють швидкому і різкому підвищенню настрою, появі сміху, радості, відносяться всі нижчеперераховані за виключенням: а) ЛСД; б) опій; в) морфін; г) транквілізатори; д) маріхуана.

## МКР 2

### ВАРІАНТ 2

1. Здатність організму людини чи тварини підготуватися до реакції на яку-небудь подію до її здійснення називається: а) агравація; б) адаптація; в) антиципація; г) анозогнозія.
2. Особистісне новоутворення, що розвивається в родині алкоголіків та наркоманів в результаті довготривалої дії стресів і сконцентрованості на проблемах вживання алкоголю та наркотиків називається: а) залежність; б) співзалежність; в) дезадаптація; д) асоціальність;
3. Тип співзалежності для якого характерне збереження умов автономного проживання, не втручання в справи один одного характерне для сімей: а) співзалежних жертв; б) співзалежних рятівників; в) взаємного договору; г) паралельного існування.
4. При отруєння якими ПАР виникають нижчеперераховані ознаки: яскраво забарвлені галюциногенні видіння, видіння мультиплікаційних фільмів, онейроїд, незрозуміла мова, ступор. а) інгалянтами; б) алкоголем; в) психостимуляторами; г) барбітуратами.
5. Поведінка пов'язана з бажанням людини піти з реального життя шляхом зміни стану своєї свідомості називається: а) девіантна; б) адиктивна; в) делінквентна; г) психопатологічна.
6. Ознаками переходу зловживання алкоголем в хворобу алкоголізм являються: а) втрата кількісного контролю; б) зниження настрою; в) соматичні порушення; г) зміна толерантності.

7. Зниження толерантності до наркотичної речовини, яскраво виражений абстинентний синдром характерно для: а) першої стадії залежності; б) другої стадії залежності; в) третьої стадії залежності.
8. Підсилення синтезу дофаміну характерне для: а) формування абстинентного синдрому; б) формування психічної залежності; в) формуванні фізичної залежності; г) передозуванні хімічної речовини.
9. Невизнання власної хвороби хворим називається: А)агнозія; б) антиципація; в) анозогнозія; г)депривація.
- 10.Зміна психічної діяльності, яка супроводжується галюциногенним ефектом і іншими вираженими психопатологічними розладами, спостерігається при застосуванні всіх нижчеперерахованих наркотичних речовин за виключенням: а) ЛСД; б) кокаїн; в) маріхуана; г) транквілізатори; д) кокаїн.

### МКР 3

#### ВАРІАНТ .

1. Захоплення азартними іграми називається: а) працеголізм; б) фетишизм; в) картинг; г) серфінг; д) гемблінг;
2. Мотивами звернення до азартної гри є всі нижчеперераховані мотиви, окрім: а) протестно-демонстративний; б) детензивний; в) комунікативний; г) субмісивний; д) філософський.
3. Виділяють наступні стадії нервової анорексії, окрім: а) дисморфобічна; б) дисморфоманічна; в) кахектична; г) невротична
4. Надмірні приступи переїдання з наступним штучним звільненням шлунково-кишкового тракту для попередження збільшення маси тіла називається: а) нервова анорексія; б) гіперфагія; в) нервова булемія.
5. Охарактеризуйте основні види гіперфагії.
6. До естетичних категорій суїцидальної поведінки відноситься: а) місце суїциду; б) час суїциду; в) спосіб суїциду; г) тривалість суїциду; д) значмість суїциду.
7. Адиктивні парасуїціальні спроби здійснюються з метою: а) привернути увагу до власної персони; б) вивести себе із стану беземоційності і смутку; в) безболісно піти з життя; г) піти з життя при таємних обставинах; д) піти з життя заради блага людства.
8. Поняття партнерської сексуальної норми включає всі нижчеперераховані критерії за виключенням: а) кількості одночасно взаємодіючих партнерів; б) зрлості партнерів; в) потягу до досягнення спільної згоди; г) гетеросексуальною направленістю потягу.

### МКР 3

#### ВАРІАНТ 2

1. Параноя здоров'я – це: а) зверхцінне захоплення голодуванням; б) зверхцінне захоплення азартними процедурами; в) зверхцінне захоплення спортом; г) зверхцінне захоплення сиродінням; д) всі відповіді вірні.
2. Для якого типу девіантної поведінки характерне виникнення харчової

адикції: а) делінквентної; б) патохарактерологічної; в) психопатологічної; г) адиктивної; д) на базі гіперздібностей.

3. Патологічна впевненість в своїй зовнішній непривабливості та надмірній гладкості власної фігури називається: а) дисморфофобія; б) дисморфоманія; в) гіперфагія; г) булемія.

4. Крайня ступінь захоплення якою-небудь діяльністю з створенням з неї культу, поклоніння кумирам і розчинення в групі однодумців називається: а) адиктивний фанатизм; б) клептоманія; в) працеголізм; г) інтернет-залежність.

5. Охарактеризуйте основні типи інтернет-залежності.

6. Суїцидальна поведінка пов'язана з кризовими ситуаціями в житті і особистими трагедіями, називається: а) психогенним; б) егоїстичним; в) альтруїстичним; г) дистимічним; д) анемічним.

7. На думку Н. Пезешкіана, існують всі нижче перераховані типи «втечі від реальності» за виключенням: а) втеча в тіло; б) втеча в фантазії; в) втеча в контакти чи самотність; г) втеча в сексуальність; д) втеча в роботу;

8. Інверсія статевої(сексуальної) ідентифікації відбувається при: а) гомосексуалізмі; б) трансексуалізмі; в) фетишизмі; г) ексгібіціонізмі; д) вуаєризмі.

## **ПІДСУМКОВИЙ КОНТРОЛЬ ЗНАНЬ**

### **Питання до заліку**

1. Психологія адиктивної поведінки як міждисциплінарна галузь наукового знання.
2. Основні види залежної поведінки, визначення, характеристика.
3. Соціальні фактори в походженні адиктивної поведінки.
4. Біологічні фактори адиктивної поведінки.
5. Психологічні фактори адиктивної поведінки.
6. Концептуальні моделі походження залежної поведінки.
7. Поняття про поведінкову норму і патологію.
8. Підходи до оцінки поведінкової норми, патології і девіацій.
9. Взаємодія індивіда з реальністю і типи девіантної поведінки.
10. Мотиви вживання психоактивних речовин (аттариктичний, гедоністичний, псевдокультурний, субмісивний).
11. Реакції підліткового віку.
12. Особистісні і вікові особливості адиктивного підлітка.
13. Риси особистості характерні для залежних від ПАР осіб.
14. Підлітковий вік як фактор ризику виникнення адиктивної поведінки.
15. Прояв адиктивної поведінки залежно від типу акцентуації характеру підлітків.
16. Загальна характеристика і класифікація хімічних залежностей
- 17.
18. Етапи та шляхи формування хімічної залежності.
19. Нейропсихологічні основи формування хімічної залежності.
20. Основні ознаки алкоголізму.
21. Характеристика стадії алкогольного сп'яніння.

22. Границі і стадії алкоголізму як наркологічного захворювання.
23. Зміна особистості при алкоголізмі.
24. Соматичні ускладнення алкоголізму.
25. Токсикоманія: інтоксикація інгалянтами, наслідки.
26. Загальне уявлення про наркоманію.
27. Формування психофізіологічної залежності від наркотичних речовин.
28. Форми прояву та стадії розвитку наркоманії.
29. Види наркотичних речовин: характеристика і наслідки зловживання.
30. Характеристика опіумної наркоманії. Ознаки вживання наркотичних речовин групи опіатів.
31. Вплив на організм галюциногенів і наслідки зловживання.
32. Психостимулятори: види, клінічні ознаки та наслідки зловживання.
33. Нікотинова залежність.
34. Співзалежна поведінка: визначення, причини, види, засоби профілактики.
35. Основні підходи до здійснення корекційної діяльності в області залежної поведінки.
36. Психотерапевтичні методи та програми лікування хімічної залежності.
37. Групова психотерапія в комплексній терапії залежних станів.
38. Сугестивні методи психотерапії (гіпнотерапія, емоційно-стресова терапія, «кодування», аутогенна релаксація) у комплексній терапії залежних станів.
39. Сімейна психотерапія залежних станів.
40. Замісні програми в подоланні хімічної залежності.
41. Методи діагностики алкогольної, нікотинової та наркотичної залежності.
42. Методи діагностики особистісної схильності до залежної поведінки.
43. Профілактика: моделі профілактики від психоактивних речовин, види, напрямки, методи.
44. Загальна характеристика, критерії та види нехімічних залежностей.
45. Сексуальні адикції: теорії походження, форми прояву, особистісні риси сексуальних адиктів.
46. Інтернет-залежність.
47. Комп'ютерна залежність.
48. Залежність від мобільних телефонів.
49. Телевізійна залежність.
50. Працеголізм.
51. Фанатизм: види, ознаки.
52. Спортивна залежність
53. Релігійна залежність.
54. Адикція стосунків.
55. Адикція покупок
56. Адикції до їжі: переїдання, голодування.



## НАВЧАЛЬНА ДИСЦИПЛІНА «ЕКОЛОГІЧНА ПСИХОТЕРАПІЯ»

*Опис дисципліни:* кредитів ECTS – 3; змістових модулів – 3;  
загальна кількість годин – 90;  
кількість годин самостійної роботи - 60.

*Форма підсумкового контролю:* залік.

 **Екологічна психотерапія** (від грецького psyche - душа і therapeia - лікування) – галузь психології, що вивчає механізми, способи і прийоми надання психологічної допомоги за участі тварин або рослин з метою поліпшення соціальних, емоційних або когнітивних функцій пацієнта.

### Мета та завдання курсу

**Метою** викладання навчальної дисципліни «Екологічна психотерапія» являється ознайомлення студентів з теоретико-методологічними засадами екологічної психотерапії, основними напрямками екопсихотерапії її видами, формами; вивчення фізіологічних, психофізіологічних та психологічних чинників екопсихотерапевтичного впливу тварин, рослин та природно-кліматичних умов.

Основними **завданнями** вивчення дисципліни «Екологічної психотерапії» являються:

- сформувати у студентів систему основних понять дисципліни та уявлення про місце екологічної психотерапії в структурі практичної допомоги;
- ознайомити студентів з найбільш відомими екопсихотерапевтичними методами анімалотерапії, ландшафтотерапії та садової терапії, кліматотерапії;
- дати студентам загальне уявлення про галузі застосування екологічної психотерапії в клінічній практиці.

### Перелік знань і умінь

У результаті вивчення курсу студент має:

**знати:**

- основні напрямки та види екопсихотерапії;
- професійні та етичні обов'язки екопсихотерапевта;
- показання та протипоказання до кожного з видів екопсихотерапії;
- методи та техніки екопсихотерапевтичного впливу.

**уміти:**

- застосовувати набуті теоретичні знання на практиці;

- володіти методами екологічної психотерапії у роботі з дітьми різного віку та дітьми з обмеженими можливостями;
- аналізувати психотравмуючу ситуацію та підбирати адекватні меті засоби допомоги.

## **Тематичний план курсу**

### ***Змістовий модуль 1. Екологічна психотерапія як нетрадиційний метод надання допомоги***

**Тема 1. Екопсихотерапія як галузь наукового знання.** Предмет і завдання екопсихотерапії. Історія розвитку екологічної психотерапії. Значення екологічної психотерапії для збереження і зміцнення психічного та соматичного здоров'я.

**Тема 2. Психолого-педагогічний потенціал взаємодії особистості зі світом природи.** Потенціал взаємодії особистості зі світом природи. Функції при взаємодії зі світом природи: психофізіологічна, психотерапевтична, реабілітаційна, естетична, пізнавальна, функція задоволення потреби в компетентності, функція самореалізації. Соціальні аспекти психології взаємодії з тваринами. Екотерапія, що сприяє нормалізації стану людини. Екотерапія, спрямована на підтримку людей в особливих станах. Екотерапія з різновіковими групами населення. Екотерапія осіб з невиліковними захворюваннями. Допомога тварин особам з обмеженими можливостями. Допомога особам, які страждають психічними захворюваннями в різному віці.

**Тема 3. Проблема екологічного ставлення до навколишнього середовища.** Параметри суб'єктивного ставлення до природи. Модальність і інтенсивність суб'єктивного ставлення до природи. Типологія суб'єктивного ставлення до природи. Механізм формування суб'єктивного ставлення до природи.

### ***Змістовий модуль 2. Анімалотерапія***

**Тема 1. Екопсихотерапевтичний вплив при взаємодії з тваринами.** Історія становлення і розвитку анімалотерапії. Види анімалотерапії. Спрямована анімалотерапія. Неспрямована або природна анімалотерапія. Тварини, що використовуються в анімалотерапії. Фелінотерапія. Каністерапія. Орнітотерапія. Дельфінотерапія. Іпотерапія.

**Тема 2. Іпотерапія.** Історія виникнення іпотерапії. Форми іпотерапії. Основний механізм дії іпотерапії на емоційну, когнітивну сфери та фізичний стан. Основні вимоги до проведення іпотерапії. Критерії ефективності іпотерапії.

**Тема 3. Дельфінотерапія.** Загальна характеристика методу дельфінотерапії. Фізіологічні та психологічні механізми впливу дельфінотерапії. Лікувальні фактори дельфінотерапії. Сонофорез. Віброакустична терапія.

Гідромасаж внутрішніх органів. Основні форми взаємодії з дельфінами.

**Тема 4. Каністерапія і фелінотерапія.** Фізіологічний ефект при взаємодії з котами. Вплив взаємодії з котами на емоційну сферу. Каністерапія. Показання до застосування каністерапії. Каністерапія в роботі з дітьми.

#### ***Змістовий модуль 4. Природотерапія. Екопсихотерапевтичний вплив при взаємодії зі світом природи.***

**Тема 1. Садова екопсихотерапія.** Історія використання садівництва як способу лікування. Гарденотерапія. Вплив садової терапії на психічний та фізичний стан. Особливості застосування садової терапії для різновікових груп. Рослини для саду екотерапії.

**Тема 2. Ландшафтотерапія.** Класифікація ландшафтів та їх оздоровчий вплив на організм. Вплив ландшафтотерапії на психічний стан. Вимоги до проведення ландшафтотерапії. Теренкур.

**Тема 3. Кліматотерапія.** Методи кліматолікування та їх характеристика. Вплив кліматотерапії на фізичний та психічний стан хворих та здорових людей.

#### **Рекомендована література**

##### ***Базова***

1. Агафонычев В. Анималотерапия. Усы, лапы, хвост - наше лекарство. – Спб.: Наука и Техника, 2006. – 304 с.
2. Арнольд О. Животные, которые нас лечат. - М.: ООО «Аквариум-Принт», 2004. – 464 с.
3. Бокша В.Г. Справочник по климатотерапии. – Киев : Здоровье, 1989. – 203 с.
4. Баран В. И., Никифоров Ю. В. Ландшафтотерапия как один из эффективных методов медико-социальной реабилитации пациентов с психическими расстройствами // // Журн. психиатрии и мед. психол.- 2008. – № 1 (18) – С. 90–93.
5. Копытин А.И. Техники ландшафтной арт-терапии. // Б. Корт. - Москва : Когито-Центр, 2013. – 103 с.
6. Корпачев В. В. Целебная фауна / В. В. Корпачев ; ред. В. П. Комиссаренко ; АН СССР. – Москва : Наука, 1989. – 189 с.
7. Кряжева Н.Л. Кот и пес спешат на помощь... – Ярославль: «Академия развития», «Академия, К<sup>о</sup>», 2000. – 176 с.
8. Кряжева Н. Л. Развитие эмоционального мира детей. Ярославль, 1996.
9. Кряжева Н. Л., Орел В. Е., Рыжкова З. Л. Ребята и зверята. Программа анималотерапии психо-эмоциональных проблем у дошкольников и младших школьников. Ярославль: НПО «Психодиагностика», 1999.
10. Мак-Фарленд Д. Поведение животных. М., 1988.

11. Медведев А., Медведева И. Собака-целитель: 10 основных методов канистерапии /А. Медведев, И. Медведева.- М.: АСТ: АСТ МОСКВА, 2007. – 61 с.
12. Мезерницкий П.Г. Лечебные ресурсы ЮБК и возможности их использования. – Гос. ин-т мед. климатологии и климатотерапии. - Ялта : 5 тип. КПП. – 1936. – 106 с.
13. Никольская А., Ульянова Н. Ненаправленная анималотерапия. Позитивные и негативные аспекты взаимодействия с собакой у детей и взрослых. – М.: «Аквариум-Принт», 2009. – 208 с.
14. Павлюк Т.В. Особенности психологической помощи пожилым людям, переживающим тяжелую утрату // Социально-психологическая работа с пожилыми людьми: опыт Кузбасса/Под ред. О.В. Красновой.-М.: МПГУ, 2002. – С.155-158.
15. Топчий М.В. Зоопсихология и сравнительная психология : Учебное пособие. – Ставрополь: СКСИ, 2005. – 272 с.
16. Филатов А. Т., Мартыненко А. А., Мартыненко В. К., Паламарчук В. М., Кравцов В. Г. Малая психотерапия на курорте // Методы малой психотерапии // Киев: Здоров'я, 1983. – С. 31–37.
17. Харчук Ю. Анималотерапия: домашние животные и наше здоровье. – Ростов н/Д: Феникс, 2007. – 320 с.
18. Цыбуля Н.В., Фершалова Т. Д.. Фитонцидные растения в интерьере. Оздоровление воздуха с помощью растений. – Новосибирск, 2000. – 111 с.

#### **Додаткова**

1. Грунина С.О., Киселева Т.В. Эко-терапия как средство коррекции страхов детей с нарушениями опорно-двигательного аппарата. Учебно-методическое пособие. Москва, 2011. – 64.
2. ДЕРЕБО С. Д., ЯСВИН В. А. Экологическая педагогика и психология. – Ростов-на-Дону, 1996.
3. Захаров А. И. Неврозы у детей. С.-Пб., 1996.
4. Краснова О.В., Лидере А.Г. Социальная психология старости. Уч. пособие. – М.: Академия, 2002. – 288 с.
5. Смолова Л. В. Социальные аспекты психологии взаимодействия с животными//Гуманитарные и естественнонаучные факторы решения экологических проблем и устойчивого развития. Материалы четвертой Международной научно-практической конференции (Новомосковск, 26-27 сентября 2008 г.) в 2-х частях. – Новомосковск: НФ УРАОБ, 2008. – часть 2, с. 64-65.

## *Інформаційні ресурси*

Анималотерапія. – Електронні дані. – Режим доступу:  
<http://samopoznanie.ru/schools/animaloterapiya/>

Анималотерапія и ее виды. – Електронні дані. – Режим доступу:  
<http://www.neboleem.net/stati-o-zdorove/3343- animaloterapija-i-ee-vidy.php>

Анималотерапія - лечение общением с животными. – Електронні дані. –  
Режим доступу: <http://ippoterapia.kharkov.ua/poleznaya-informatsiya/43-animaloterapiya-lechenie-obshcheniem-s-zhivotnymi>

Анималотерапія: на самом ли деле она недооценена как альтернативное  
лечение? – Електронні дані. – Режим доступу:  
<http://nebolet.com/mednews/animaloterapija-na-samom-li-dele-ona-nedoocenena-923.html>

Верещагина Софья Анималотерапія - лечение животными. Виды  
анималотерапии. Функции анималотерапии – Електронні дані. – Режим  
доступу: <http://www.inflora.ru/diet/diet179.html>

Зоотерапія или как нас лечат животные? – Електронні дані. – Режим доступу:  
[http://goodnewsanimal.ru/news/zooterapija\\_ili\\_kak\\_nas\\_lechat\\_zhivotnye/2012-10-29-2042](http://goodnewsanimal.ru/news/zooterapija_ili_kak_nas_lechat_zhivotnye/2012-10-29-2042)

Зоотерапія. – Електронні дані. – Режим доступу:  
<http://www.dres.in.ua/gaf/readingroom/articles/stihi-rasskazi-osobakah/zoo1.html>

## Інструкція до виконання самостійної роботи

У процесі завсоєння курсу «Екологічна психотерапія» використовуються такі **види** самостійної роботи:

- опрацювання теоретичних основ прослуханого лекційного матеріалу;
- вивчення окремих тем або питань, що передбачені для самостійного опрацювання;
- поглиблене вивчення літератури на задану тему та пошук додаткової літератури;
- підготовка виступів до семінарських занять;
- конспектування першоджерел;
- підготовка реферату з елементами наукового дослідження та його презентація.

### **Зверніть увагу!**

**1. Питання, що виносяться на самостійне опрацювання** містять теоретичні та практичні питання. **Обов'язкове завдання.**

**2. Реферативна робота.** Упродовж семестру студент має підготувати **один** реферат, самостійно обравши одну із запропонованих тем. Результати роботи оформляються у вигляді реферату, вимоги до його написання подано у Додатку Б. **Обов'язкове завдання.**

**3. Виконання індивідуальних творчих завдань** сприяє розвитку у студентів фахових компетентностей та дає можливість збільшити кількість балів. Рекомендується обрати з переліку одне питання та підготувати презентацію в програмі Power Point. **Виконується за бажанням.**

**4. Поточний контроль** передбачає виконання МКР. Виконати необхідно **дві** контрольні роботи. **Обов'язкове завдання.**

**5. До заліку** необхідно подати **конспект лекцій.** **Обов'язкове завдання.**

**Виконані завдання** заносяться до щоденника індивідуальної роботи (Додаток А) та подаються викладачеві разом із конспектом лекцій у визначені терміни.

ПИТАННЯ, ЩО ВІНОСЯТЬСЯ  
НА САМОСТІЙНЕ ОПРАЦЮВАННЯ

**Змістовий модуль 2. Анімалотерапія**

**Тема 1. Екопсихотерапевтичний вплив при взаємодії з тваринами.**

**Завдання:**

- підібрати серію психокорекційних вправ (6-8) для роботи з дітьми з порушеннями психофізичного розвитку методом анімалотерапії (Анімалотерапія: робота з образами тварин).
- визначити психокорекційну мету кожної вправи.

**Форми звітності:** підібрані вправи подаються окремим текстовим файлом (.doc, .docx).

**Література:** основна – 1, 2, 7, 9, 11, ; додаткова – 1, 5, 6.

**Тема 2. Іпотерапія.**

**Завдання:**

- заповнити таблицю «Механізм дії іпотерапії при різних видах захворювань»;

	Психогенний	Біомеханічний
ДЦП		
Аутизм		
Синдром дефіциту уваги		
ЗПР		
Синдром Дауна		

- підібрати серію психокорекційних вправ (6-8) для роботи з дітьми з різними порушеннями психофізичного розвитку методом іпотерапії;

**Форми звітності:** заповнена таблиця, підібрані вправи подаються окремим текстовим файлом (.doc, .docx).

**Література:** основна – 2, 8, 15, 17; додаткова – 1, 4, 5, 6.

**Тема 3. Дельфінотерапія.**

**Завдання:**

- заповнити таблицю «Механізми впливу дельфінотерапії на людину»

Фізіологічні механізми	Психологічні механізми
1.	1.
2.	2.
3.	3.
4.	4.
5.	5.

- описати кожен вид впливу дельфінотерапії на людину.

**Форми звітності:** заповнена таблиця, усне опитування.

**Література:** основна – 1, 2, 9, 13, 17; додаткова – 1, 5.

## **Змістовий модуль 3. Природотерапія. Екопсихотерапевтичний вплив при взаємодії зі світом природи.**

### **Тема 1. Садова екопсихотерапія.**

**Завдання:**

- ознайомитись з темою «Особливості застосування гарденотерапії для різновікових груп»:
  - 1) гарденотерапія для дітей дошкільного віку;
  - 2) гарденотерапія для дітей з психофізичними порушеннями;
  - 3) гарденотерапія для людей похилого віку.
- скласти порівняльну схему-таблицю стосовно (мети застосування гарденотерапії, видів рослин, які можна використовувати, пасивна-активна участь, очікуваного результату, сфери на які впливає даний вид екопсихотерапії) при застосуванні для різновікових категорій.

**Форми звітності:** конспект, список літератури, тези виступу, усне опитування.

**Література:** основна – 4, 5, 6, 12, 18; додаткова – 1, 2, 4.

### **Тема 2. Кліматотерапія**

**Завдання:**

- оформити словник термінів по темі;
- визначити екопсихотерапевтичні можливості:
  - 1) аеротерапії;
  - 2) геліотерапії;
  - 3) таласотерапії;
  - 4) спелеотерапія.

**Форми звітності:** конспект, словник термінів, список літератури, тези виступу, усне опитування.

**Література:** основна – 3; додаткова – за власним вибором студента.



## ТЕМАТИКА РЕФЕРАТІВ

1. Анімалотерапія в роботі з людьми з обмеженими можливостями.
2. Каністерапія як метод лікування і реабілітації.
3. Діяльність каніс-терапевта в установах медичної та соціальної реабілітації.
4. Історія виникнення та розвитку каністерапії.
5. Каніс-терапія як метод корекції стресу, дезадаптації і зниження мотивації.
6. Каніс-терапія як метод корекції комунікативних порушень.
7. Ігрові техніки в каністерапії.
8. Каністерапія для різноманітних вікових груп.
9. Іпотерапія для дітей з синдромом Дауна.
10. Іпотерапія для дітей з синдромом дефіциту уваги.
11. Іпотерапія як метод корекції та реабілітації.
12. Іпотерапія в лікуванні дітей з ЗПР.
13. Лікувальні фактори дельфінотерапії.
14. Теренкур як одна з форм проведення ЛФК.
15. Ландшафтотерапія як вид оздоровчої технології.
16. Доцільність екотерапії для дітей, дорослих, людей з особливими потребами та вадами розвитку.
17. Зв'язок екотерапії з різними формами практичної роботи психолога.
18. Народна екотерапія і як спеціально організована в корекційних, терапевтичних, рекреаційних і терапевтичних цілях.

## ІНДИВІДУАЛЬНІ ТВОРЧІ ЗАВДАННЯ

Відмінністю індивідуальної роботи студентів є те, що вона відрізняється творчим характером та передбачає консультування викладача.

Індивідуальна робота з предмету “Екологічна психотерапія” передбачає підготовку студентами презентації в програмі Power Point, щодо методів корекційно-розвивальної роботи з дітьми з особливостями психофізичного розвитку за участі тварин, їх образів чи природотерапії.

**Презентація повинна мати таку структуру:**

1. Методичні засади розробки (актуальність, мета, завдання, для якої категорії дітей розрахована, автори методу (методики), досвід впровадження в практику, використані джерела, ресурси);

2. Оформлення:

- використання єдиного стилю оформлення;
- оптимальна кількість об'єктів на слайді;
- дотримання високої контрастності при доборі кольору фону та тексту;
- розмір тексту основного (20пт);
- використання до 3 видів шрифтів та кольорів

– обсяг презентації 12 слайдів.

3. Презентація перед групою: змістовність, зрозумілість, орієнтація у матеріалі, цікавість, легкість сприймання, висловлювання власної думки, аналіз та узагальнення матеріалу. Тривалість презентації 5-7 хвилин.

Орієнтовна тематика:

- каністерапія;
- фелінотерапія;
- іпотерапія;
- дельфінотерапія;
- гарденотерапія;
- ландшафтотерапія;
- анімалотерапія;
- орнітотерапія;
- робота з образами тварин.

## ПОТОЧНИЙ КОНТРОЛЬ ЗНАНЬ

### МКР 1

1. Екотерапія це - ....
2. Охарактеризуйте види анімалотерапії (пасивна, активна, спрямована, природна).
3. Фелінотерапія це – ...
4. Ким був введений термін «екотерапія»
  - а) Теодором Розаком;
  - б) Говардом Клайнбеллом;
  - в) Річардом Райаном;
  - г) Дж. Боулбі.
5. Лікувальний ефект при орнітотерапії досягається:
  - а) за рахунок «біополя»;
  - б) за рахунок дії частоти звукових коливань;
  - в) за рахунок споглядання;
  - г) з рахунок «сонофорезу».
6. Анімалотерапія це – ....
7. Опишіть психолого-педагогічні функції при взаємодії зі світом природи?
8. Каністерапія це - ...
9. Опишіть фізіологічні та психологічні механізми дельфінотерапії.
10. Дайте характеристику формам іпотерапії?
11. Перерахуйте протипоказання до каніс-терапії. Виберіть найповнішу відповідь.
  - а) гіперактивність, крикливість, агресивність, відсутність контакту з батьками або опікунами;
  - б) слабкість, занепад сил, постільний режим, хіміотерапія;
  - в) прийом нейролептиків, антибіотиків, психічні захворювання;
  - г) запальні захворювання шкіри і верхніх дихальних шляхів, алергії, астма,

фобії;

д) немає протипоказань, при будь-якій хворобі можна підібрати каністерапію для пацієнта.

12. Назвіть основні функції собаки в каніс-терапії.

а) собака друг і моральна підтримка для пацієнта;

б) собака може попередити вожатого про напад агресії або епілепсії;

в) собака мотивує пацієнта, працює тренажером і моніторить стан пацієнта;

г) собака не важлива, головне щоб з нею працював фахівець;

д) присутність собаки сама по собі цілюща.

## МКР 2

1. Садова терапія це –...

2. Опишіть вплив кліматотерапії на організм людини.

3. На чому ґрунтується фізіологічний та оздоровчий вплив аеротерапії?

4. Хто являється засновником теренкуру?

а) Л. Мегер;

б) М.Й. Ертель;

в) Д. Натансон

5. Кліматотерапія це –...

6. Спелеотерапія це:

а) лікувальне застосування свіжого повітря;

б) лікування мінеральними водами;

в) лікування перебуванням в умовах мікроклімату природних та штучних печер;

7. Таласотерапія це :

а) лікувальне застосування морських купань;

б) лікувальне застосування свіжого повітря;

в) лікувальне застосування сонячного випромінювання;

г) лікування мінеральними водами.

8. Опишіть вплив садової терапії на різні сфери (інтелектуальну, емоційну, фізичну, соціальну) людини.

9. Ландафтотерапія це – ....

10. В чому полягає оздоровчий вплив теренкурів на організм людини?

## ПІДСУМКОВИЙ КОНТРОЛЬ ЗНАНЬ

### Питання до заліку

1. Екотерапія: значення екотерапії для збереження і зміцнення психічного та фізичного здоров'я.

2. Психолого-педагогічний потенціал взаємодії особистості зі світом природи.

3. Соціальні аспекти психології взаємодії з тваринами.

4. Роль і прояви екотерапії в побуті, різних видах діяльності, творчості, вихованні.
5. Роль і місце екотерапії в екологічній психології.
6. Параметри суб'єктивного ставлення до природи.
7. Параметри сталості і модальності суб'єктивного ставлення до природи.
8. Інтенсивність суб'єктивного ставлення до природи.
9. Методи діагностики інтенсивності суб'єктивного ставлення до природи.
10. Історія виникнення і розвитку анімалотерапії.
11. Види анімалотерапії («пасивна-активна», «спрямована-природна», «застосування самих тварин- застосування лише їх образів»).
12. Тварини, що застосовуються в анімалотерапії.
13. Феліноterapia. Механізми дії феліноterapia.
14. Каністерапія.
15. Орнітоterapia.
16. Іпотерапія: форми іпотерапії, механізм дії, вимоги до проведення.
17. Дельфінотерапія: напрямки, лікувальні фактори дельфінотерапії
18. Загальна характеристика природотерапії як методу лікування.
19. Садова терапия.
20. Ландшафтотерапія.
21. Терренкур як метод лікування дозованою ходьбою.
22. Доцільність екотерапії для дітей, дорослих, людей з особливими потребами та вадами розвитку.
23. Зв'язок екотерапії з різними формами практичної роботи психолога.
24. Народна екотерапія і як спеціально організована в корекційних, терапевтичних, рекреаційних і терапевтичних цілях.
25. Аеротерапія.
26. Геліотерапія.
27. Галасотерапія.
28. Спелеотерапія.

ДОДАТКИ

Додаток А

Національний університет «Чернігівський колегіум»  
імені Т.Г. Шевченка

Психолого-педагогічний факультет

*Кафедра екологічної психології та соціології*

ЩОДЕННИК  
ІНДИВІДУАЛЬНОЇ РОБОТИ

з навчальної дисципліни \_\_\_\_\_

студента(ки) \_\_\_\_\_ курсу \_\_\_\_\_ групи \_\_\_\_\_ спеціальності \_\_\_\_\_

П.І.П. \_\_\_\_\_

відділення, форма навчання \_\_\_\_\_  
(денне, заочне відділення, дистанційне, індивідуальний план )

викладач \_\_\_\_\_

терміни виконання \_\_\_\_\_

дата подачі роботи на перевірку \_\_\_\_\_

оцінка \_\_\_\_\_

підпис викладача \_\_\_\_\_

## МЕТОДИЧНІ ВКАЗІВКИ ДО НАПИСАННЯ РЕФЕРАТУ

Написання і захист реферату є важливою формою самостійної навчальної діяльності студентів.

**Реферат** (від лат. «*referrate*» – доповідати, повідомляти) – 1) короткий усний або письмовий виклад наукової праці, результатів наукового дослідження, змісту книги, статті та ін.; 2) доповідь на будь-яку тему, написана, зроблена на основі критичного огляду літературних та інших джерел.

У зв'язку з цим **навчальний реферат** – це самостійна творча робота студента, що засвідчує його знання психологічної літератури з певної теми, розуміння основних підходів до вирішення наукової і практичної проблеми, а також відображає власні професійні погляди майбутнього психолога та демонструє його вміння усвідомлювати психолого-педагогічні явища на основі теоретичних знань.

 **Реферат** не є дослівним переказом тексту підручника або навчального посібника, а являє собою одну з форм наукового дослідження на певну тему, творчо перероблену на основі знайомства зі станом сучасних наукових досліджень (науково-проблемний реферат) або виклад основних положень певних видань чи їх частин (оглядово-інформаційний реферат).

У процесі роботи над рефератом можна виділити **чотири етапи**:

1. *Вступний* – вибір теми, складання списку літератури для опрацювання, початок її вивчення, розробка плану і написання вступу.
2. *Основний* – детальне опрацювання літератури, робота над змістом та висновками реферату.
3. *Прикінцевий* – оформлення реферату, самокритична оцінка його змісту і виправлення виявлених недоліків.
4. *Захист реферату* (під час семінарського заняття).

**Структура реферату** містить такі елементи: титульна сторінка; план; вступ; основна частина (розділи, пункти і підпункти); висновки; список використаних джерел; додатки.

**План** реферату – це точний і короткий перелік положень в тому порядку, в якому вони розташовуватимуться в рефераті протягом розкриття теми. Складання плану реферату необхідно розпочати ще на етапі вивчення літератури. Грамотно побудований план реферату відповідає сформульованій темі, меті та завданням роботи.

Обсяг **вступу** повинен складати 1-2 сторінки та являти собою обґрунтування актуальності обраної теми, оцінку стану дослідження наукової

проблеми. У вступі формулюють мету і визначають завдання реферату, дають короткий загальний огляд наявної літератури та використаних джерел.

Зміст **основної частини** реферату має відповідати його темі, меті й завданням. Послідовно розкривайте всі передбачені планом питання, обґрунтуйте, пояснюйте основні положення, підкріплюйте їх конкретними прикладами і фактами, формулюйте думки чітко, просто, правильно та недвозначно (щоб і самому було зрозуміло), а також прагніть логічно структурувати текст.

У рефераті треба висловлювати своє ставлення до того, що викладається. Всі міркування потрібно аргументувати. Варто прагнути, щоб виклад матеріалу був виразним, літературно грамотним, уникати повторень і марнослів'я.

До того ж, необхідно дотримуватися таких загальних правил:

- у наукових текстах не рекомендується вести мову від першої особи однини (судження краще висловлювати в безособовій формі);
- при згадуванні в тексті прізвища обов'язково перед ним ставити ініціали;
- кожний розділ (пункт) починати з нової сторінки;
- при викладі різних поглядів і наукових положень, цитат, витягів з літератури, необхідно посилатися на використане джерело.

**У висновках** не потрібно переказувати зміст роботи, а важливо висвітлити такі аспекти:

- оцінити ступінь досягнення мети і виконання завдань роботи;
- перерахувати та стисло охарактеризувати відомі наукові підходи досліджених проблеми, а також виділення нових аспектів, дискусійних питань, що підлягають подальшому вивченню;
- визначити, що є цінним у реферованій роботі, що вимагає додаткового аналізу й уточнення, а що викликає сумніви.

Обсяг висновків – 1-2 сторінки.

**Список використаних джерел** оформлюється у відповідності до загальноприйнятих вимог складання бібліографії.

Важливу роль у сприйнятті реферату відіграє його **оформлення**. Текст роботи друкують розбірливо з одного боку аркуша (формат А-4); набір тексту здійснюється стандартним 14 шрифтом Times New Roman; окремі частини (абзаци), розділи, пункти і підпункти чітко виділяються (кольором, підкресленням, відступом); міжрядковий інтервал – 1,5; відступ в абзацах – 1,25 см; текст реферату необхідно друкувати, залишаючи береги таких розмірів: лівий – 30 мм, правий – 15 мм, верхній – 20 мм, нижній – 20 мм. Сторінки реферату нумеруються знизу по центру.

**Обсяг реферату** – 15-20 сторінок.



**Подумайте!** Чи варто намагатися просто "скачати" готовий реферат, який вдалося відшукати в численних колекціях віртуальної мережі. Крім самообману, посилення комплексу меншовартості та ймовірного отримання відмітки про залік, така "робота" не принесе ніякої користі для розвитку Вашої особистості як майбутнього фахівця.





НАВЧАЛЬНО-МЕТОДИЧНЕ ВИДАННЯ

Шлімакова П., Дяченко В.А., Мунасіпова-Мотяш І.А.,  
Буковська О.О., Гірченко О.Л.

## САМОСТІЙНА РОБОТА СТУДЕНТІВ

Навчально-методичний посібник  
для студентів ІV курсу  
спеціальності "Психологія"

Технічний редактор

Комп'ютерна верстка  
та макетування

В. Дяченко